

TARPTAUTINĖS VERTĖS MOKSLO PASKIRTIES PASTATO (7.11) BIELIŪNŲ G. 5 IR 9, VILNIUJE,
ARCHITEKTŪRINIO PROJEKTO
KONKURSAS

AIŠKINAMASIS RAŠTAS

1. BENDRIEJI DUOMENYS

1.1. Projekto pavadinimas

Mokslo paskirties pastatas, Vaikų lopšelis-darželis.

1.2. Pagrindiniai teritorijos ir statinio rodikliai ir sprendiniai:

1.2.1. Žemės sklypo naudojimo paskirtis ir naudojimo tipas

Žemės sklypo naudojimo paskirtis - kita.

Žemės naudojimo tipas - visuomeninės paskirties teritorijos.

1.2.2. Užstatymo tipas

Perimetrisinis reguliarusis, laisvojo planavimo užstatymas

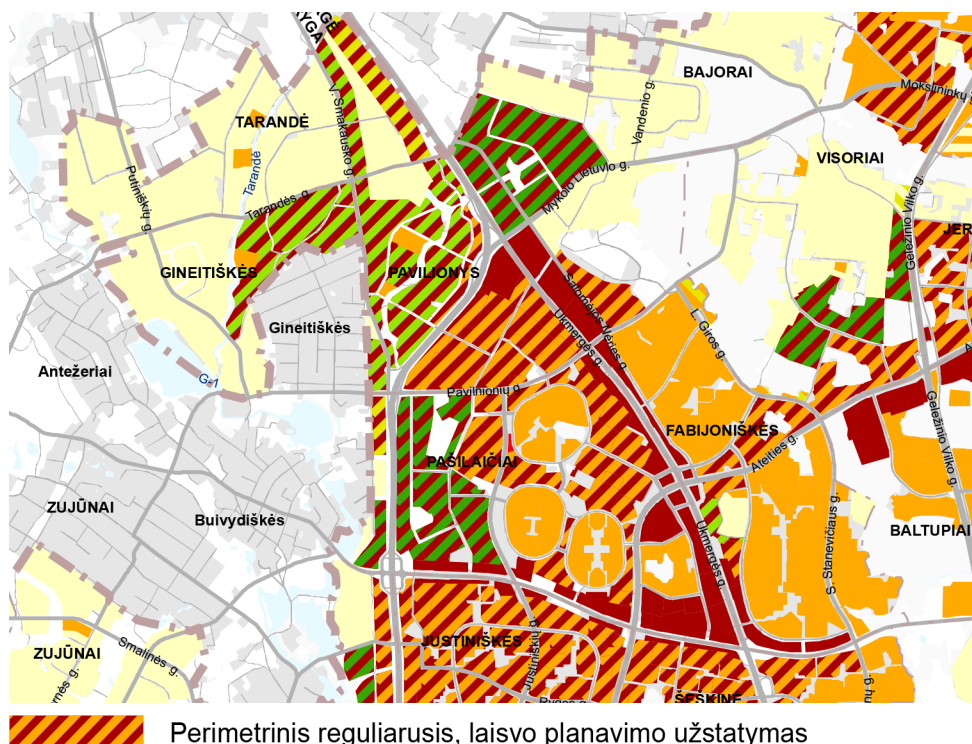

1.2.3. Užstatymo tankis

42 proc.

1.2.4. Užstatymo intensyvumas

0.56

1.2.5. Maksimali absoliutinė altitudė (m)

192.00 m

1.2.6. Priklausomųjų želdynų plotas

50 proc.

1.2.7. Transporto priemonių (taip pat ir dviračių) stovėjimo vietų skaičius

automobiliai-10, dviračiai-21

1.2.8. Pastato bendras plotas4788.15m²**1.2.9. Pastato naudingas plotas**4788.15m²**1.2.10. Pastato tūris**22688 m³**1.2.11. Aukštų skaičius**

2 aukštai

1.2.12. Aukštis (m) nuo statinių statybos zonos esamo žemės paviršiaus

13m

1.3. Kiti rodikliai ir sprendiniai:**1.3.1. Minimali neužstatyta sklypo dalis, skirta vaikų poilsiui (pvz., želdiniams, takams, poilsio aikštelėms)**

5325 kv.m.

1.3.2. Vaikų žaidimų aikštelių sklype bendras plotas

4550 kv.m.

1.3.3. Projektuojamas vaikų grupių skaičius

Projektuojamos 22 grupės iš kurių 16 grupių pritaikyta vaikams nuo 3 metų , 6 grupės skirtos vaikams nuo 2m. Reikalui esant amžiaus grupių santykį galima lengvai modifikuoti.

2. SPRENDINIŲ RACIONALUMĄ PAGRINDŽIANTYS DUOMENYS

2.1. Esamos sklypo gamtinės situacijos išsaugojimo sprendiniai atsižvelgiant į arboristo rekomendacijas.

Atsižvelgiant į projektuojamų statinių tipologiją bei reikalaujamų patalpų kiekį bei dydžius, taip pat - į komplikotą sklypo reljefą, realizuojant šį projektą didžiosios dalies čia augančių medžių bei kitų augalų išsaugoti tose vietose kuriose jie auga nepavyks. Tačiau egzistuojančią pionierinių augalų sąžalyno terpę siūloma atkurti sklypo perimetrą apželdinant čia dominuojančių blindžių bei beržų tankiu 2.5m pločio ruožu, kuris ne tik leistų sėkmingai palaikyti čia jau susiklosčiusią ekologinę terpę, tačiau taip pat atliktų sklypo ribos/atitvėrimo funkciją, aiškiai formuotų gatvės erdvę bei taptų kokybišku bei kontekstualiu šios vietos estetiniu elementu. Sodinant šią ribą, kiek praktiškai įmanoma būtų, naudojami sklype jau augantys augalai.

Projektuojamo sklypo viduje kur įmanoma išsaugojami čia jau augantys brandūs ilgaamžiai medžiai, o jų gretos papildomos. Sklypo viduje esančios žaidimo erdvės, kur tai praktiškai įmanoma, atlikus detalius augmenijos ekologinius tyrimus apšėjamos žydnčios pievos sėklų mišiniu sudarytų iš čia augančių žolinių bei žydnčių augalų rūšių, tarp jų įsodinami krūmai bei kiti daugiamečiai augalai.

Atsižvelgiant į tai, kad greta projektuojamo sklypo yra kitų neužstatytų žaliųjų erdvių apaugusių panašiu pionierinių augmenijos rūšių sąžalynu, statybos darbai būtų pradėti vykdyti šaltuoju metų laiku taip siekiant sumažinti poveikį čia tarpstančiai mikroflorai bei paukščių rūšims, kurios vykstant statyboms rastų prieglobstį kaimynystėje. Tikimasi, kad baigus statybos darbus, šiandien sklype tarpstančios ekosistemos greitai atsikurs, o pasodinus papildomos ekologiškai vertingos augalijos - jų kokybė tik pagerės.

2.2. Projektuojamas vaikų skaičiaus ir pastato bendrojo ploto santykis ir jį pagrindžiantys skaičiavimai.

Darželis numatytas 410 vaikų ugdymui. Vienam vaikui tenka 11.67 m² bendrojo pastato ploto, kuris yra 4788.15 m². Vienam vaikui tenka vidutiniškai 4.76 m² grupės ploto, skaičiuojant, kad vidutinis grupės plotas projekte yra 95.27 m².

2.3. Universalusis dizainas.

Darželis projektuojamas remiantis universalaus dizaino principais:

Prieinamumas. Erdvės yra pritaikytos vaikams, suaugusiems, žmonėms turintiems ribotas fizines galimybes, tėvams atvykstantiems į darželį su vaikais vėžimėliuose. Yra galimybė patekti tiesiogiai iš lauko be kliūčių tiek į grupių, tiek į centrinį korpusus. Centriniam korpusui numatytas liftas. Įrengti sanitariniai mazgai žmonėms su negalia, bei vaiko ir motinos (tėvo) kambarys. Aplinkoje paprasta orientuotis. Vidaus durų, bei koridorių pločiai atitinka Higienos normas. Administracinėse patalpose projektuojami transformuojamo aukščio baldai, siekiant suteikti galimybę darželyje dirbti ribotas fizines galimybes turintiems žmonėms. Grupėse stalai ir kėdutės taip pat projektuojami transformuojamo aukščio yra tokio svorio, kad vaikai patys galėtų juos perkelti iš vienos vietos į kitą.

Lankstumas. Darželyje taikomas lanktumo principas, galimybė reguliuoti šviesos intensyvumą ir kitus inžinerinius sprendinius patalpose, vandens temperatūrą san.mazguose.

Intuityvumas. Pagrindinis įėjimas į pastatą aiškiai identifikuojamas architektūrinėmis priemonėmis. Erdvių funkcinė struktūra yra paprasta ir patogi naudotis.

Efektivumas. Taikomi energijos (šilumos, elektros, vandens) taupymo sprendiniai.

2.4. Pastato vidaus erdvės ir (arba) patalpos, užtikrinančios vaikų ir mokinių švietimo formalųjį ir neformalųjį ugdymą.

Visos vidaus ir išorės erdvės projektuojamos remiantis ugdančių erdvių principu. Yra pritaikytos tiek aktyvoms, tiek pasyvioms veikloms. Čia vaikai gali veikti tiek individualiai, tiek bendradarbiauti. Projektuojamos tokios erdvės, kurios įgalintų megzti kokybišką santykį su vaiku. Šiame projekte vaikų veiklai "įdarbinamos" visos erdvės.

2.5. Lauko erdvių paskirtys, rodikliai ir juos pagrindžiantys skaičiavimai .

Sklype projektuojamos sekančios erdvės ir sklypo funkciniai elementai:

Sklypo riba / sąžalynas - plotas sklypo ribose 435kv.m. Sklypo ribos paskirtys ir funkcijos - atitverti vidinę sklypo teritoriją nuo gatvės ir gretimų kvartalų erdvių, sukurti minkštą ir estetišką sklypo ribą, išsaugoti ir atkurti sklype esamas ekosistemas.

Vaikų darželio prieigos - plotas 300 kv.m. Prieigos formuojamos kaip atvira erdvė, kurioje galimi bendri vaikų darželio renginiai, šventės, etc. Erdvė atvira, gausu kietų dangų, nemažas pievos plotas bei keletas skulptūrinių medžių grupių pakelta laja.

Universali sporto aikštelė - plotas 200 kv.m. Sporto aikštelė skirta visoms darželio grupėms sportuoti, taip pat vietinės bendruomenės reikmėms tuomet, kai nėra užimta darželio veikloms.

Bendra žaidimų ir judėjimo erdvė - plotas 3415 kv.m.

Ši erdvė yra skirta bendroms bei individualioms darželio grupių veikloms bei judėjimui. Saugiai atitverta vešlia sklypo riba ši erdvė pilna skirtingų vietų žaidimams, poilsiui bei kitoms veikloms. Čia projektuojamos žaidimo aikštelės, vejos, balos bei fontanai, daržovių auginimo klombos, pavėsinės, takai ir kita laisvalaikio bei poilsio infrastruktūra. Tai daugiausia sklypo ploto užimanti erdvė.

Terasos - plotas 1250kv.m.

Terasos yra privatesnės erdvės, skirtos kiekvienos grupės laiko leidimui lauke. Daugumoje terasų projektuojamos smėlio dėžės, balos/baseinai, o kai kuriose - papildomi žali plotai. Terasų erdvės nėra griežtai atskirtos, tačiau kiekvienai grupei dedikuota erdvė prieš grupės langus.

Sodas - plotas 160kv.m.

Sodas yra visam darželiui skirta poilsio ir žaidimo erdvė, kuri taip pat turi ir produktyvaus kraštovaizdžio funkcijų - čia pasodinti vaisius duodantys medžiai.

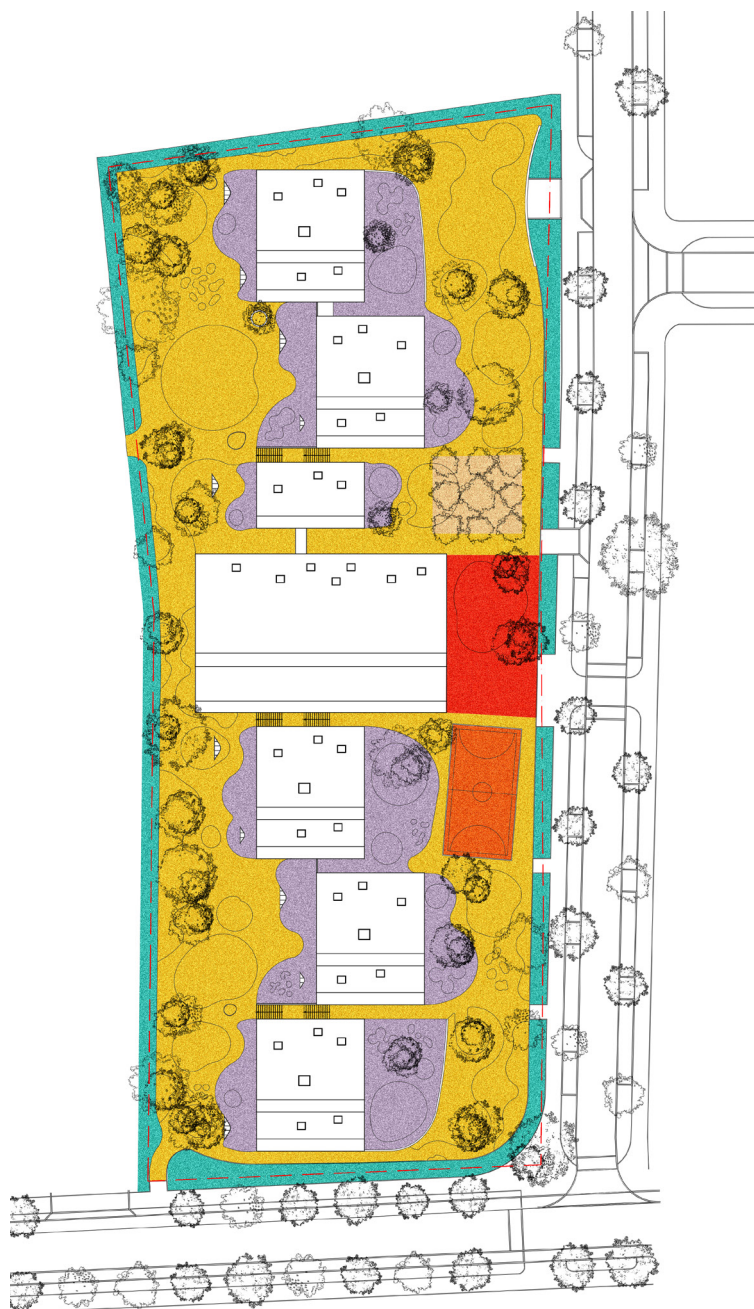

2.6. Gaisrinės saugos sprendiniai (gaisrų gesinimo ir gelbėjimo automobilių privažiavimo, planinės struktūros sprendiniai, įvertinant planuojamą žmonių skaičių ir evakuacija).

Projektuojamas pastatas pagal pagrindinę paskirtį priskiriamas pagrindinei P.2.11 funkicinei grupei – mokslo paskirties pastatai.

Projektuojamas mokslo paskirties pastatas atsižvelgiant į jo tūrinius planinius sprendinius yra priskiriamas I atsparumo ugniai laipsniui.

Normatyviniai priešgaisriniai atstumai iki kitų pastatų išlaikomi, arčiau kaip 10 m atstumu pastatų nėra.

Projektuojamo pastato stogas turi atitikti BROOF (t1) klasės reikalavimus pagal LST EN 13501.

Pastato konstrukcijoms ir jo apdailai numatoma naudoti tokius statybos produktus, kurie nedidintų statinio gaisrinio pavojingumo. Projektuojamam pastatui išorinių sienų apdailai iš lauko nebus naudojami žemesnės kaip B-s3, d0 degumo klasės statybos produktai.

Dūmų ir šilumos valdymo sistemos neprojektuojamos, kadangi patalpose kuriose yra 50 ir daugiau žmonių yra 0,4 proc nuo grindų ploto ranka atidaromų angų (langų, durų, stoglangių).

Dūmų šalinimui numatytos angos aptarnauja patalpos plotą nuo angos nutolusi 15 m. spinduliu.

Projektuojamo pastato gaisrui iš išorės gesinti reikalingas 15 l/s vandens kiekis. Vandens tiekimas gaisrų gesinimui numatomas iš ne mažiau kaip dviejų hidrantų į kiekvieną saugomo pastato perimetro tašką.

Gaisro gesinimui iš išorės bus naudojamas vienas esamas ir kitas naujai projektuojamas hidrantas. Šie hidrantai nutolę nuo pastato tolimiausio taško ne didesniu kaip 200 m atstumu matuojant jį ugniagesių tiesiama vandens linija.

Vandens tiekimas gaisrų gesinimui numatytas iš miesto vandentiekio tinklų pagal miesto tinklų pateiktą raštą.

Naujai projektuojamas hidrantas projektuojamas antžeminis su atskiriamaisiais įtaisais (C tipas). Gaisriniam hidrantui sujungti su gaisrine technika turi būti naudojamos 77 mm skersmens jungiamosios movos, o jų tipas parenkamas pagal PGT naudojamas movas. Hidrantas turi būti nudažytas raudona spalva. Hidrantas projektuojamas ne toliau kaip 2,5 m nuo važiuojamosios dalies ir ne arčiau kaip 5 m. iki pastato.

Gaisro židinio aptikimui ir žmonių saugai užtikrinti visame pastate numatoma automatinė adresinė gaisro aptikimo ir signalizavimo sistema su dūmų signalizatoriais.

Gaisriniai signalizatoriai parenkami pagal jų technines charakteristikas, patalpų klimatinės, mechaninės, elektromagnetinės ir kitas sąlygas (veiksnius), esančias jų įrengimo vietose ir LST EN-54 standartų reikalavimus ir turi būti be defektų.

Pastate projektuojama 3 tipo perspėjimo apie gaisrą ir evakuacijos valdymo sistema.

Perspėjama visose patalpose. Naudojamas garsinis žmonių perspėjimas pastate (skambutis, tonuotas signalas). Šviesos signalai (išėjimo ženklai ir rodyklės) signalizuoja suveikus garsinėms perspėjimo priemonėms. Valdymas automatizuotas. Garsinio perspėjimo priemonės įsijungia paspaudus rankinio perspėjimo apie gaisrą mygtuką arba automatiškai suveikus gaisro detektoriams. Ši perspėjimo sistema leidžia gaisro signalą perduoti atskirai ir ne vienu metu kelioms perspėjimo zonoms (aukštui, pastato daliai). Šiai sistemai turi būti numatytas atskiras valdymo blokas.

Projektuojant ir įrengiant perspėjimo apie gaisrą ir evakuacijos valdymo sistemą, vadovaujasi LST EN 60849, LST EN 54 serijos standartų reikalavimais.

Numatomi avarinio ir evakuacinio apšvietimo šviestuvai (ne žemesnio kaip IP44) su liuminescencinėmis (LED) lempomis. Evakuacinio apšvietimo šviestuvai montuojami su akumuliatoriais, užtikrinančiais ne mažiau negu 1 val. darbą dingus įtampai.

Vidaus gaisrinis vandentiekis neprojektuojamas pastato tūris tarp REI 180 sienų neviršija normatyvinių verčių dėl kurių pastate reikalinga ši sistema.

Automatinė gaisrų gesinimo sistema neprojektuojama, kadangi neviršijami pastatų ir/ar patalpų rodikliai pagal „Stacionariųjų gaisrų gesinimo sistemų projektavimo ir įrengimo taisyklės“ reikalavimus.

Pastatui žaibosaugos būtinumas ir kategorijos apsaugos klasė nustatoma pagal LST EN 62305 reikalavimus ir kitas Lietuvoje galiojančias normas. Projektuojant statinių išorinę apsaugą nuo žaibo, turi būti įvertinta rizika, nustatytas statinio apsaugos patikimumas ir pagal jį – statinio apsaugos nuo žaibo klasė.

Negalima įžeminimo laidininkų tiesti vandens nutekėjimo stovuose. Įžeminimo laidininkai turi būti tiesiami didžiausiu galimu atstumu nuo durų ir langų.

Minimalus atstumas nustatomas pagal LST EN 62305-3 reikalavimus, bet ne mažiau kaip 2 m.

Kai negalima užtikrinti reikalaujamų atstumų, įžeminimo laidininkai tiesiami A1, A2 degumo klasės vamzdžiuose.

Fasado dalis, kuria yra tiesiami įžeminimo laidininkai nuo statinio stogo, sienų apdailai ir apšiltinti iš lauko nebus naudojami žemesnės kaip C-s3, d2 degumo klasės statybos produktai.

Žaibo ėmikliai ant statinio stogo turi būti įrengiami ne mažesniu kaip 0,1 m atstumu nuo stogo dangos.

Žmonių saugumas evakuacijos keliuose užtikrinamas planinėmis, ergonominėmis, konstrukcinėmis, inžinerinėmis techninėmis ir organizacinėmis priemonėmis.

Evakuacijos keliai pastate užtikrina saugią žmonių evakuaciją (evakavimą) iš patalpų. Nustatant evakuacijos kelių apsaugą, užtikrinama saugi žmonių evakuacija (evakavimas), atsižvelgiant į evakuacijos kelią išeinančių patalpų paskirtį, evakuojamųjų skaičių, pastato atsparumo ugniai laipsnį, konstrukcijų gaisrinio pavojingumo klasę ir evakuacinių išėjimų iš aukšto ir pastato skaičių.

Durys evakuaciniuose praėjimuose atsidaro evakuacijos kryptimi. Evakuacijos keliuose grindys bus lygios, leidžiamas grindų aukščių skirtumas – ne mažesnis kaip 45 cm, įrengiant ne mažiau kaip 3 pakopas. Evakuacijos keliuose grindų nuolydis leidžiamas ne didesnis kaip 1:6. Durų angoje slenkščio aukštis turi būti ne didesnis kaip 15 cm. Evakuaciniuose keliuose durys turi būti ne žemesnės kaip 2 m.

Evakuacinių išėjimų iš pastatų išorinės durys privalo turėti užraktus arba uždarymo mechanizmus, atidaromus iš vidaus užtikrinant, kad evakuacines duris būtų galima atidaryti iš patalpos vidaus bet kuriuo paros metu.

Dvivėrių evakuacinių išėjimų durų, atidaromos dalies plotis turi būti ne mažesnis kaip 1200 mm., o pagrindinės atidaromos dalies plotis turi būti ne mažesnis kaip 900 mm.

Evakuacijos keliuose neturi būti durų imitacijų, veidrodžių ir sieninių spintų, išskyrus spintas inžinerinėms sistemoms.

Evakuacija iš aukštų numatoma koridoriais tiesiai į lauką. Evakuacijos kelias grupėje (sekcijoje) neviršija 30 m.

Evakuacinės išėjimo iš patalpų durys projektuojamos ne siauresnės kaip 0,80 m kai besievakuojančiųjų skaičius pro jas iki 15 žmonių, 0,9 m kai besievakuojančiųjų skaičius nuo 16 iki 50 žmonių ir 1,20 m kai besievakuojančiųjų skaičius daugiau kaip 50 žmonių.

Evakuacinių išėjimų durų spygnos turi būti ne aukščiau kaip 1000 mm nuo grindų, o rankenos – ne aukščiau kaip 1100 mm.

Gaisrų gesinimo ir gelbėjimo darbams užtikrinti privažiavimas prie pastato užtikrinamas ne didesniu kaip 25 m atstumu naudojant esamus kelius.

Keliai skirti gaisrų gesinimo ir gelbėjimo automobiliams privažiuoti yra ne siauresni kaip 3,5 m.

Privažiuoti prie pastato ir gaisrinių hidrantų naudojamos motorizuoto susisiekimo gatvės ir keliai, įvairių tipų eismo zonos ir aikštelės, atitinkančios teisės akty nustatytus reikalavimus ir pritaikytos kelio dangos.

2.7. Statinio konstrukcijų sprendiniai (tvarumas (ilgaamžiškumas, eksploataciniai kaštai), statybos trukmė, medžiagiškumas).

Pagrindinės pastato laikančios konstrukcijos yra išorinės ir vidinės sienos, kolonos, perdangų plokštės, sijos. Išorinės sienos, besiribojančios su gruntu, gali būti projektuojamos ištisinio monolitinio gelžbetonio arba iš surenkamų gelžbetoninių pamatinių blokų su monolitinais gelžbetoniniais intarpais.

Vidinės pastato laikančios sienos gali būti projektuojamos ištisinio monolitinio gelžbetonio arba mūrinės. Po pastato laikančiomis konstrukcijomis, fasadine vitrina projektuojami gręžtiniai poliniai pamatai, kurie apjungiami pamatine monolitine gelžbetonine sija.

Pirmojo aukšto kolonos, aukštų perdangų plokštės projektuojamos monolitinės gelžbetoninės.

Stogo elementai ir juos laikančios konstrukcijos projektuojamos iš lengvų konstrukcijų (metalinės ir medinės sijos).

Laikančios ir nelaikančios sąramos projektuojamos standartinės surenkamos gelžbetoninės, atskirais atvejais gali būti projektuojamos monolitinės gelžbetoninės.

Laiptų maršai gali būti projektuojami surenkami arba monolitiniai gelžbetoniniai.

Pirmojo aukšto pertvaros projektuojamos mūrinės. Pertvaroms įrengiamas sekclus pamatas.

Visi statinio elementai projektuojami pagal jiems keliamus konstruktyvinius, eksploatacinius ir gaisrines saugos projekto reikalavimus.

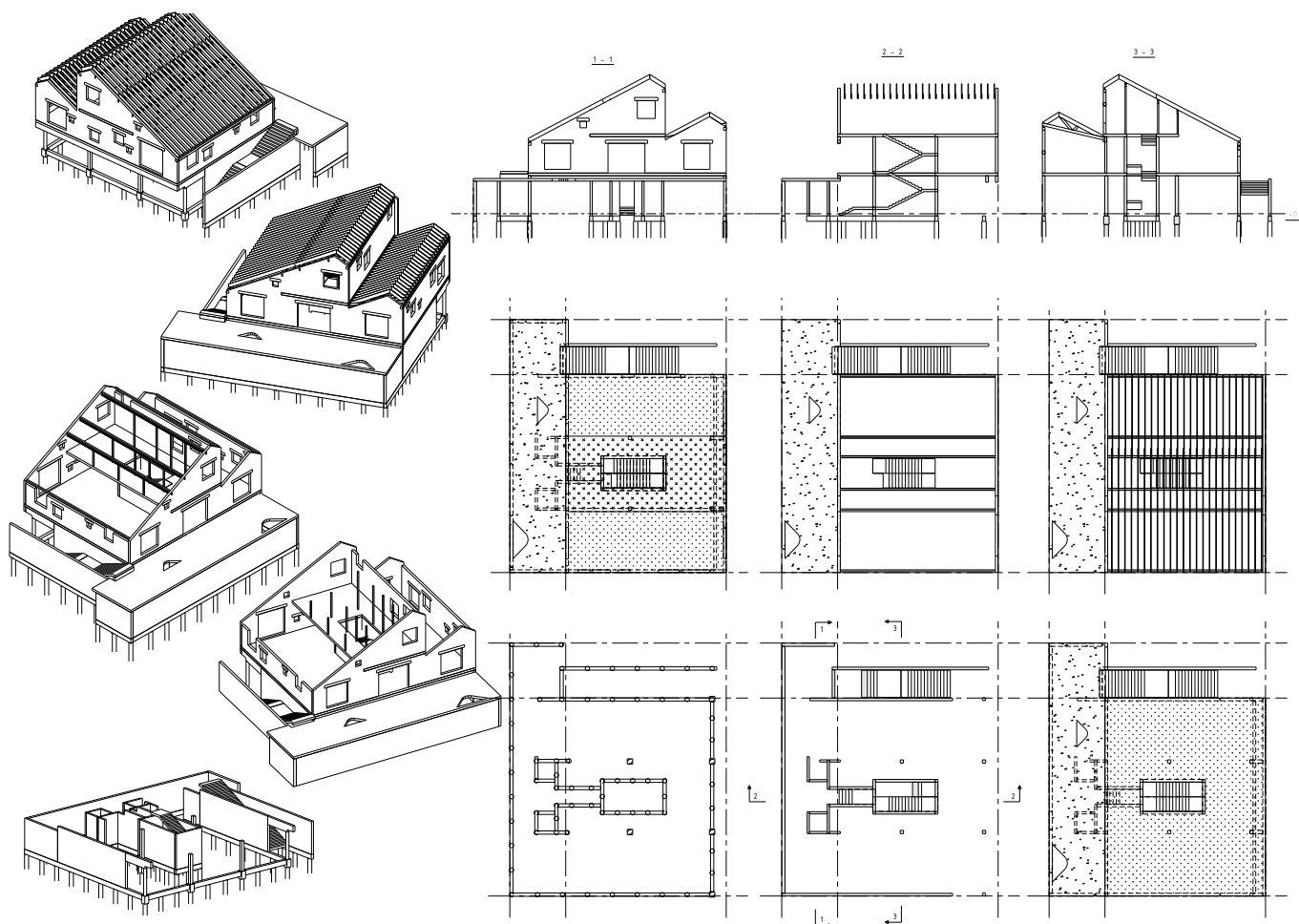

Grupių korpuso konstrukcinė schema

2.8. Pastato energetinis naudingumas ir jį pagrindžiantys sprendiniai.

Projektuojamas aukščiausios energetinės klasės pastatas. Jo parametrai atitiktų A++ klasės pastatą. Šiam tikslui įgyvendinti pastato atitvaros modeliuojamos iš ilgaamžių laikančių medžiagų (gelžbetonis, blokeliai) ir apšiltintų aplinkai draugiškomis medžiagomis. Atitvarų šiluminio laidumo vertės atitiktų A++ keliamus reikalavimus.

2.9. Inžineriniai sprendiniai (alternatyvūs atsinaujinantys šaltiniai, modernios energiją taupančios sistemos).

Projektuojamos inžinerinės sistemos, kurios naudotų daugiau nei pusę reikiamos energijos iš atsinaujinančių energijos šaltinių. Taip pat siūlome pasinaudoti dėkinga pastato architektūra ir pietiniuose stogo šlaituose įrengti aukšto efektyvumo saulės fotoelektrinę. Tokiu būdu energijos sąnaudos pastato eksploatacijai sumažėtų. Norint energijos sąnaudas sumažinti iki artimų 0, siūlome antrinį šiluminės energijos panaudojimą, įrengiant aukšto efektyvumo rekuperacines vėdinimo sistemas.

2.10. Susisiekimo ir inžinerinių tinklų plėtros sprendiniai. Su projektu susijusios būtinos viešosios infrastruktūros plėtros įgyvendinimo sprendiniai. Transporto priemonių (taip pat ir dviračių) stovėjimo vietų skaičiavimas ir juos užtikrinantys sprendiniai.

Viešoji infrastruktūra:

Sklypo rytinė dalis ribojasi su numatyta Bieliūnų gatvės trasa, kuri šiandienyra neįrengta. Projektuojant darželį taip pat bus siūloma suprojektuoti ir šią atkarpą. Siūlomi Bieliūnų gatvės sprendiniai parengti pagal patvirtintą Vilniaus Miesto gatvių standartą ir jame numatytus principus. Gatvėje suprojektuotas lygiagretus automobilių parkavimas, stovėjimo vietos grupuojamos po dvi, o tarp jų paliekama erdvė medžiams. Prieš įėjimą į darželį projektuojama pakelta (pėsčiųjų tako lygyje) vieno lygio pėsčiųjų perėja. Siekiant užtikrinti pėsčiųjų saugumą ir pirmumą, perėja grindžiama pėsčiųjų tako dangomis. Sankryža su Leičių gatve taip pat pakelta, čia taip pat projektuojamos pėsčiųjų perėjos, jų paviršius grindžiamas trinkelėmis.

Iš Bieliūnų gatvės projektuojamas įvažiavimas į pusiau požeminę darželio stovėjimo aikštelę, joje numatyta 10 automobilių stovėjimo vietų. Taip pat, iš Bieliūnų gatvės projektuojamas ūkinis privažiavimas prekių pristatymui į valgyklą bei šiukšlių automobiliui. Abu įvažiavimai į sklypą pakeliami į pėsčiųjų tako lygį, čia išlaikomos pėsčiųjų tako dangos, taip garantuojamas jų saugumas.

Atsižvelgiant į Vilniaus Miesto planuojamą dviračių takų plėtrą, darželio sklypo pietine kraštine einančioje Leičių gatvėje, lygia greta automobilių eismo, numatoma įrengti dviračių takus. Čia taip pat numatoma sodinti medžius bei krūmus.

Sklypo vidinė dalis:

Sklype projektuojamas pusiau požeminis automobilių parkavimo garažas. Išnaudojant sklypo reljefą jo stogas įrengiamas kaip naudojama darželio sklypo erdvė. Atsižvelgiant į darželio pastato architektūrą patekti į teritoriją viso projektuojami 6 įėjimai pėstiesiems: keturi iš Bieliūnų g. pusė, vienas - iš Leičių g. pusės ir vienas iš vakaruose esančio gyvenamųjų pastatų kvartalo pusės (čia įsiliejama į kvartalo takų sistemą). Į sklypą nuosavais automobiliais patekti galės tik darželio darbuotojai bei aptarnaujantis personalas, vaikų tėvai bei kiti lankytojai automobilius turės laikyti Bieliūnų gatvėje. Siekiant užtikrinti, kad gatvėje bus kur sustoti atvežant ir pasiimant vaikus, bus siūloma įrengti 'Kiss & Ride' sustojimo aikštelę.

Sklypo viduje numatyti apie 21 stovai dviračiams, taip pat erdvės laikyti vaikų vežimėlius.

Projektą vystant toliau visi siūlomi sprendimai bus peržiūrėti atsižvelgiant į VMS infrastruktūros skyriaus išduotas susisiekimo tinklų sąlygas.

3. URBANISTINIAI IR ARCHITEKTŪRINIAI SPRENDIMAI

3.1. Urbanistinė idėja

Pastatas orientuojamas išilgai sklypo, atitraukiant į sklypo gilumą Bieliūnų gatvės atžvilgiu. Šiuo projektu referuojama į sodybinį (aplinkėse išlikusį ir istoriškai buvusį) užstatymą, tačiau projektuojama remiantis laisvojo planavimo užstatymo principais. Pastato korpusai komponuojami ant vienos ašies, tačiau prastumiami vienas kito atžvilgiu. Pasirinktas principas švelnina ganėtinai intensyvaus užstatymo kontekstą, išsiskiria tipologiškai.



Situacijos schema

3.2. Architektūrinė idėja

UŽSTATYMAS.

Grįstas idėja, kad vaikai turi kuo daugiau laiko praleisti lauke. Buvimas lauke yra neatsiejamas nuo vaikų juslių lavinimo, todėl šiame projekte architektūriniai vidaus ir lauko erdvių sprendiniai yra lygiaverčiai.

Pastato orientacija išilgai sklypo ir paralelei Bieliūnų gatvei leidžia reguliuoti didelius vaikų ir tėvų srautus ryte atvykstant į darželį ir vakare juos pasiimant.

Patekimas į darželio teritoriją projektuojamas tiek iš pietrytinės, tiek iš šiaurės vakarų pusės. Todėl norint patekti į darželį iš ŠV pusės, tai galima padaryti tiesiogiai, neapeinant pastato aplinkui. Toks sprendimas supaprastintų patekimą į pastatą apylinkėse gyvenantiems ir vaikus vedantiems į darželį žmonėms ir eliminiuoti potencialias srautų sangrūdas piko metu (vaikų atvedimas ir pasiėmimas).

ARCHITEKTŪRA.

Saugumas, galimybė tyrinėti, smalsumas, socializacija, nerūpestingumas, kūrybiškumas, mokymasis žaidžiant –tai pagrindiniai raktiniai žodžiai šiame projekte. tapę architektūros kūrimo pagrindu.

Remiantis psichologu ir filosofu R. Piaget, vaikai turi kuo daugiau žaisti, nes žaidimų dėka vaikas suvokia ir atkuria pasaulį. Žaidimas yra natūrali vaiko būseną, padedanti jo specifinei psichofizinei raidai ikimokykliniame amžiuje. Todėl šiame darželyje, skirtingu intensyvumu, įveiklinamos visos erdvės (lauko ir vidaus) ir paviršiai.

Architektūriniais sprendiniais kuriama vaikui saugaus bei atviro pasaulio vizija.

Architektūros mastelis konstruojamas žvelgiant iš vaiko perspektyvos. Dėl to projektuojamas ne monolitiškas tūris, o pastatas smulkinamas korpusais, kiekvienam jų suteikiant individualaus namo išraišką ir mastelį. Vaikai gali tapatinti buvimą darželio grupėje su buvimu namuose. Aiškioje (asmeninėje) apibrėžtoje erdvėje.

Korpusai vienas kito atžvilgiu prastumti. Taip formuojama kamerinių lauko erdvių aplinka, sukuriant kiekvienai grupei asmeninio kiemo pojūtį. Tarp korpusų projektuojami vertikalūs ryšiai. Tuo pačiu metu sprendžiamas ir funkcinių, ir vizualinių ryšių klausimas, neizoliuojamas praregimumas šiaurės rytų ir pietvakarių kryptimis.

Išorės ir vidaus vizualiniai ryšiai paverčia tiek lauko, tiek vidaus erdves interaktyviomis. Vaikai gali stebėti vieni kitus, bet nebūtinai būti dalyviais. Tokiu būdu architektūra tampa ugdymo(si) proceso dalimi.

Erdvių praregimumas kuria saugumo jausmą tiek žvelgiant iš vaiko perspektyvos, tiek personalo. Architektūros sprendinių dėka, vienos grupės vaikai, turi galimybę per atstumą matyti kitos grupės vaikus.

Siekiant vizualinio lengvumo, ir maksimalios insoliacijos, pirmas aukštas maksimaliai stiklinamas. Ant pirmo aukšto stiklinių tūrių „užkeliami“ nameliai su medžio masyvo apdaila.

Asimetriškai organizuoti antro aukšto įvairaus dydžio langai šoniniuose fasaduose tarp korpusų, tamsiu paros metu, scenografiškai juos apšviestų. Tai kurtų ypatingą pasakišką atmosferą einant anksti ryte į darželį ir grįžtant vakare namo. Atėjimas į darželį arėjimas namo taptų atrakcijos dalimi.

PASTATO ORIENTACIJA.

Visos patalpos orientuotos Pietryčių ir šiaurės vakarų kryptimis. Darželio grupės insoliuojamos iš abiejų pusių. Pirmo aukšto koridoriuose ir antrame aukšte įrengiami stoglangiai. Lauko ir vidaus erdvės konstruojamos tuo pačiu mastelio kismo principu.

01. Reljefo suformavimas

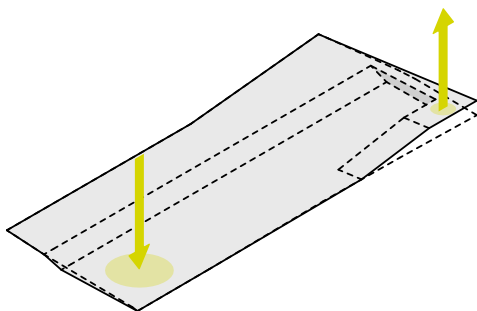

02. Pagrindinė užstatymo ašis

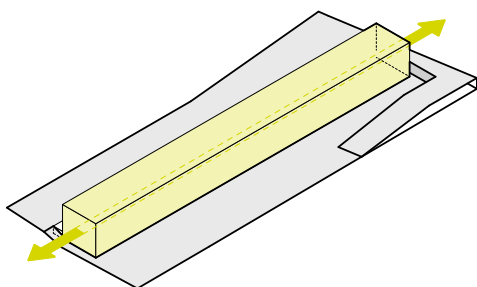

03. Darželio Šerdis. Centrinis korpusas

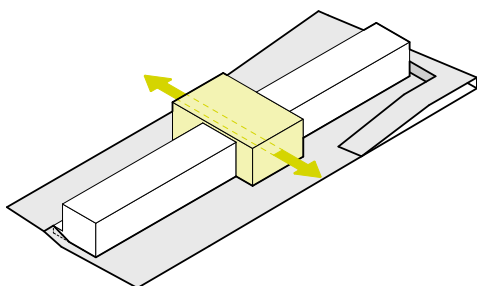

04. Vizualiniai ir funkciniai ryšiai

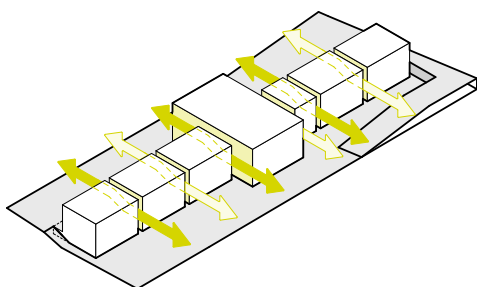

05. Lauko erdvių (kiemų) suformavimas

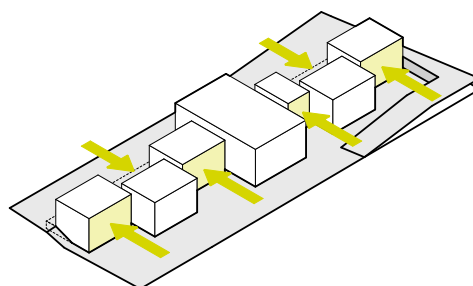

06. Šlaitų formavimas pagal saulės kryptį

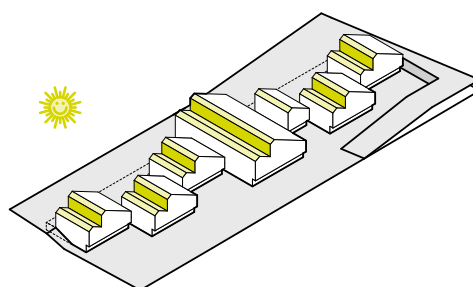

07. Pirmo ir antro aukšto medžiagiškumą atskyrimas

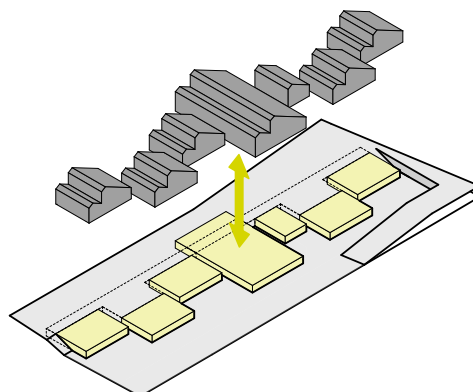

08. Pėsčiųjų, dviračių ir automobilių srutai

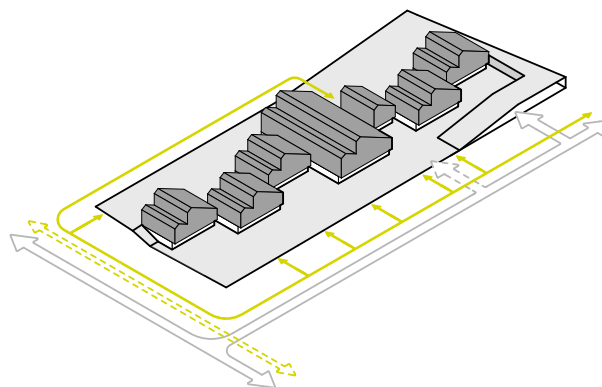



Vaizdas nuo Leičių g. /Bielūnų g. kampo. Apatinė terasa



Vaizdas nuo Bieliūnų g. Centrinis jėjimas. Bendruomeninė erdvė



Vaizdas nuo Bieliūnų g. Grupių korpusai su kiemais



Vaizdas nuo Bieliūnų g. Grupių korpusai su kiemais ir žaidimų kalva



Vaizdas iš pietryčių pusės. Bendruomeninė erdvė, sodas



Vaizdas nuo jėjimo iš Leičių g. Viršutinė terasa



Vaizdas iš šiaurės vakarų pusės. Kiemas su daržovių lysvėm

PASTATO FUNKCIJA

Pastatas susideda iš trijų pagrindinių elementų. Centrinio korpuso, grupių korpusų ir jungties koridoriaus.

Centrinis korpusas

Centrinis korpusas yra darželio šerdis, skirtas bendruomeninėms veikloms, administracijai, papildomo ugdymo veikloms bei maisto ruošai. Centrinį darželio korpusą nedarbo metu galima naudoti ne tik daželio bendruomenės reikmėms. Jis gali funkcionuoti nepriklausomai nuo grupių. Centrinė erdvė su atriumu yra vaikų buvimo kartu erdvė, naudojama didesniems renginiams. Laiptai atlieka ir savo tiesioginę funkciją, ir žaidybines, bei papildomo sėdėjimo- renginių metu.

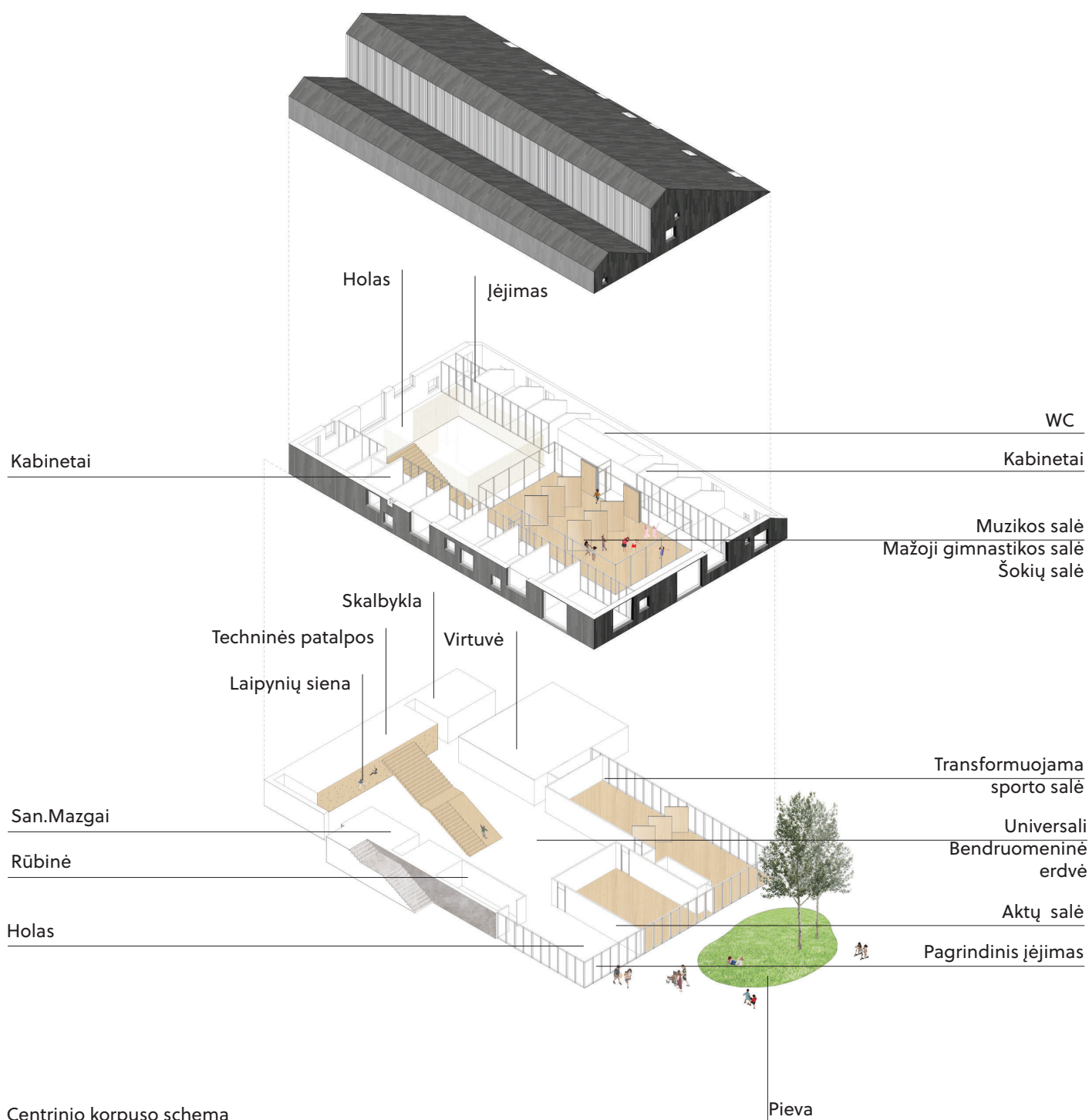

Centrinio korpuso schema

Grupių korpusai

Pastate yra 6 grupių korpusai. Kiekviename korpuse suprojektuotos keturios grupės. Viename iš jų - dvi. Funkcija organizuojama taip, kad kiekviena darželio grupė turėtų individualų tiesioginį patekimą į patalpas iš lauko. Tokiu būdu paprastėja ir vaikų išėjimas į lauką, prailgėja buvimo lauke galimybė, kuriamas betarpiškas vidaus ir lauko ryšys. Korpusai vienas nuo kito atskiriami laiptais –funkciniais ir vizualiniais ryšiais tarp apatinės ir viršutinės terasų. Kiekvienoje grupėje numatytos virtuvėlės bei sanitariniai mazgai vaikams ir atskirai personalui.

Miego bokštai. Dengta lauko terasa ant stogo.

Kiekvienas grupių korpusas turi „miego bokštą“, dengtą lauko terasą ant stogo, kuri dalinai praregima. Terasoje suformuota ažūrinė siena orientuota pietvakarių kryptimi. Tokiu būdu čia galima miegoti pietų miegą saulės atokaitoje ir užuovėjoje tuo pačiu metu bet kuriuo sezonu ar oro sąlygomis.

Miegojimo lauke funkcija šiame projekte pritaikoma sekant skandinaviško ugdymo tradicija. Taip pat ši funkcija papildo bendrą projekto koncepciją, vaikams suteikiama galimybė kuo daugiau laiko praleisti lauke. Tai alternatyvi miegojimo funkcija, tokia galimybė numatyta ir grupėse.

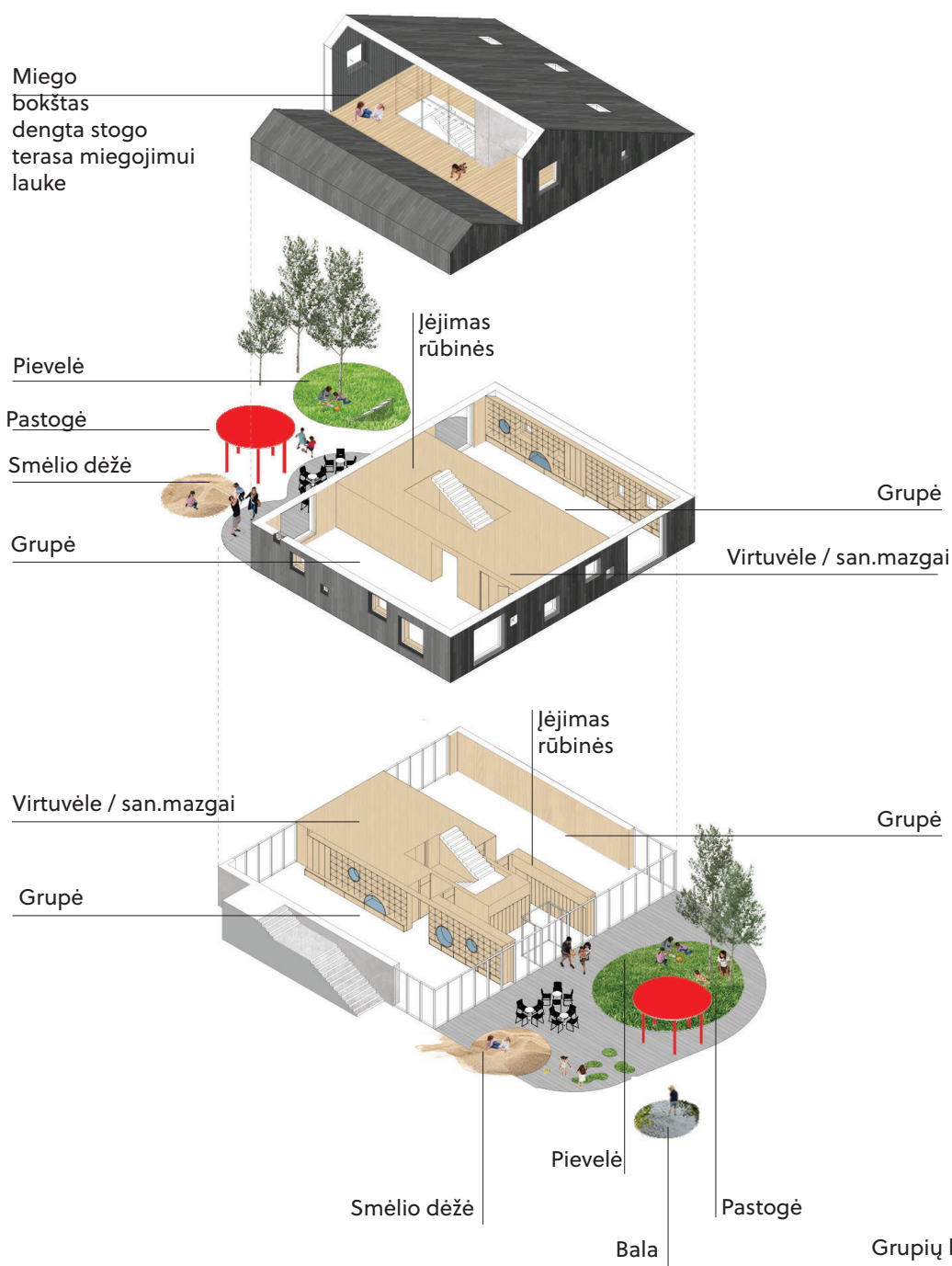

Koridoriai

Grupių korpusus apjungia koridoriai, kuriame integruojami žaidybiniai tūriniai elementai, kodiniais pavadinimais "Slėpynės" ir "Laipynės", tad kelionė koridoriu nepailgsta.

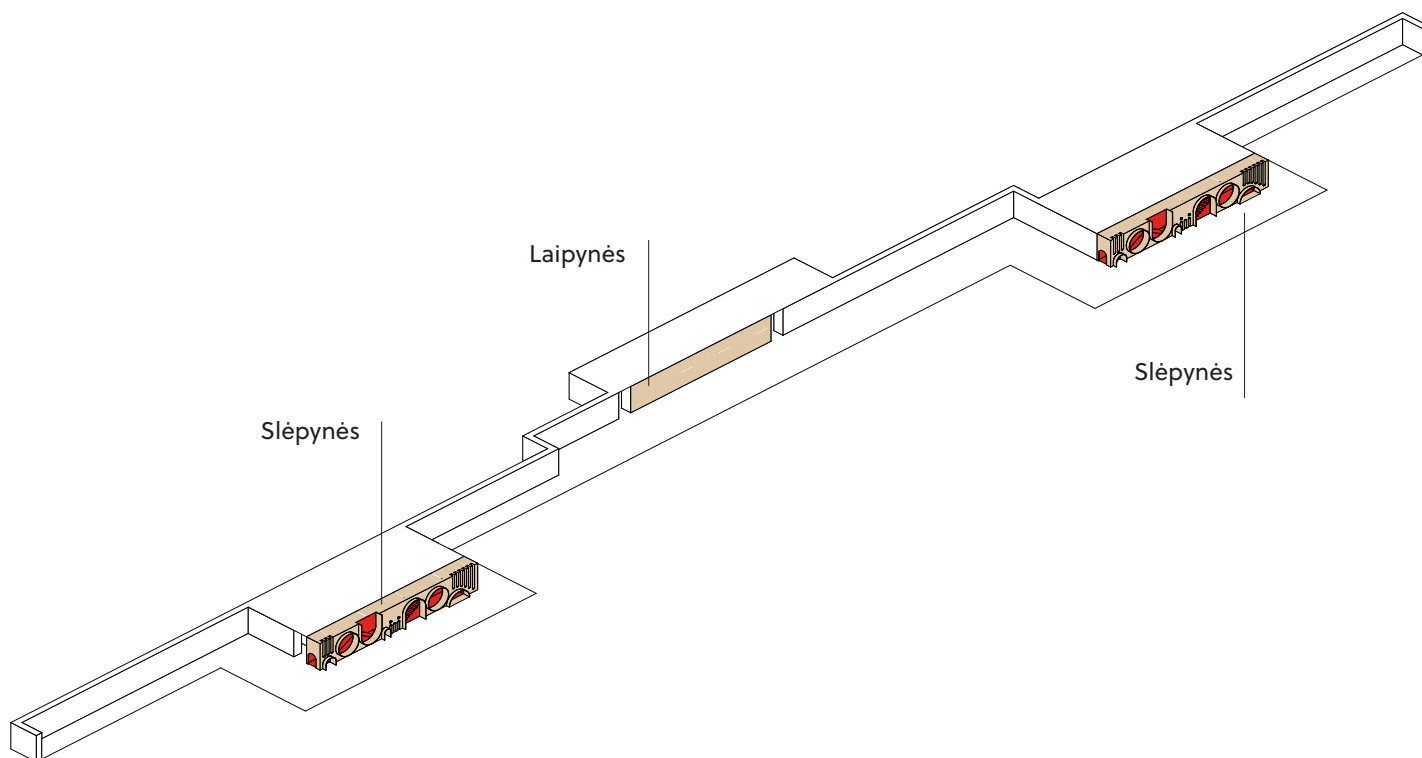

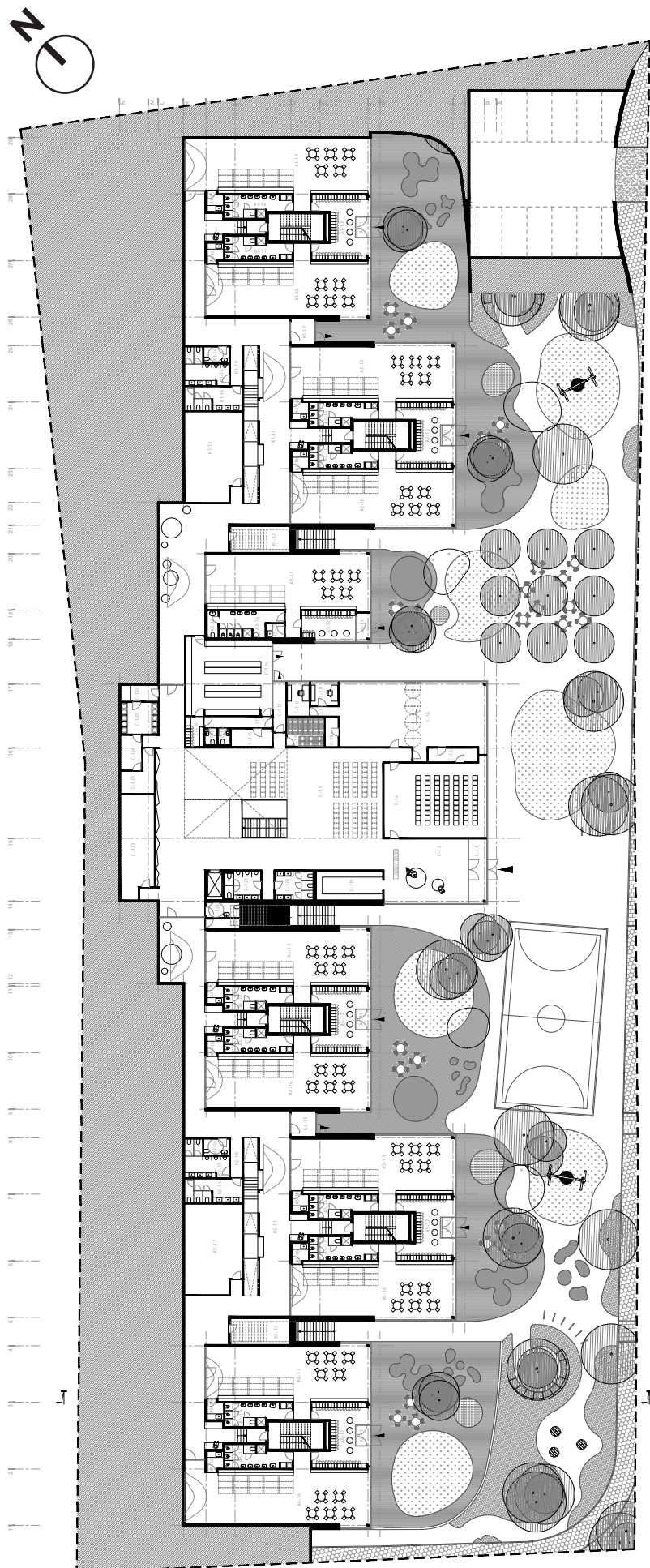
**1-o AUKŠTO PATALPŪ EKSPLIKACIJA****1-AS KORPUSAS**

| | | |
|--------|----------------------|-----------------------|
| A1-1.1 | Tambūras | 2,92 m ² |
| A1-1.2 | Persirengimo patalpa | 28,87 m ² |
| A1-1.3 | Grupēs patalpa | 103,27 m ² |
| A1-1.4 | San.mazgas | 14,00 m ² |
| A1-1.5 | Virtuvē | 3,07 m ² |
| A1-1.6 | Grupēs patalpa | 93,52 m ² |
| A1-1.7 | San.mazgas | 14,00 m ² |
| A1-1.8 | Virtuvē | 3,07 m ² |

2/4/5-AS KORPUSAI

| | | |
|------------|----------------------|----------------------|
| A2/4/5-1.1 | Tambūras | 2,92 m ² |
| A2/4/5-1.2 | Persirengimo patalpa | 28,87 m ² |
| A2/4/5-1.3 | Grupēs patalpa | 95,27 m ² |
| A2/4/5-1.4 | San.mazgas | 14,00 m ² |
| A2/4/5-1.5 | Virtuvē | 3,07 m ² |
| A2/4/5-1.6 | Grupēs patalpa | 95,27 m ² |
| A2/4/5-1.7 | San.mazgas | 14,00 m ² |
| A2/4/5-1.8 | Virtuvē | 3,07 m ² |

3-AS KORPUSAS

| | | |
|--------|----------------------|----------------------|
| A3-1.1 | Tambūras | 4,02 m ² |
| A3-1.2 | Persirengimo patalpa | 16,11 m ² |
| A3-1.3 | Grupēs patalpa | 95,29 m ² |
| A3-1.4 | San.mazgas | 14,60 m ² |
| A3-1.5 | Virtuvē | 2,51 m ² |
| A3-1.6 | San.mazgas | 2,95 m ² |

6-AS KORPUSAS

| | | |
|--------|----------------------|-----------------------|
| A6-1.1 | Tambūras | 2,92 m ² |
| A6-1.2 | Persirengimo patalpa | 28,87 m ² |
| A6-1.3 | Grupēs patalpa | 93,51 m ² |
| A6-1.4 | San.mazgas | 14,00 m ² |
| A6-1.5 | Virtuvē | 3,07 m ² |
| A6-1.6 | Grupēs patalpa | 106,81 m ² |
| A6-1.7 | San.mazgas | 14,00 m ² |
| A6-1.8 | Virtuvē | 3,07 m ² |

VISO 1-6as korpusai**1430,34m²****CENTRINIS KORPUSAS**

| | | |
|--------|-------------------------|----------------------|
| C-1.1 | Tambūras | 11,83 m ² |
| C-1.2 | Holas | 55,39 m ² |
| C-1.3 | Centrinē rengiņiū erdvē | 328,92m ² |
| C-1.4 | Aktū salē | 75,96 m ² |
| C-1.5 | Pagalbinē pat.aktū salē | 6,90 m ² |
| C-1.6 | Sporto salē | 98,40 m ² |
| C-1.7 | Koridorius | 2,73 m ² |
| C-1.8 | Ūkinē patalpa | 3,82 m ² |
| C-1.9 | Pagalbinē patalpa | 10,88 m ² |
| C-1.10 | Kūno kult.spec.kab. | 7,72 m ² |
| C-1.11 | Kūno kult.spec.kab. | 6,49 m ² |
| C-1.12 | Koridorius | 6,27 m ² |
| C-1.13 | Koridorius | 7,37 m ² |
| C-1.14 | Virtuvē | 65,33 m ² |
| C-1.15 | Sandēlis | 7,27 m ² |
| C-1.16 | San.mazgas | 1,91 m ² |
| C-1.17 | San.mazgas | 1,91 m ² |
| C-1.18 | Persirengimo pat. | 5,43 m ² |
| C-1.19 | Rūbinē | 19,25 m ² |
| C-1.20 | Moterū san.mazgas | 10,94 m ² |
| C-1.21 | Vyrū san.mazgas | 10,00 m ² |
| C-1.22 | Nejgaliyū san.mazga | 5,06 m ² |
| C-1.23 | Techninē pat. | 33,13 m ² |
| C-1.24 | Nešvariū skalbiniū pat. | 6,02 m ² |
| C-1.25 | Skalbykla/Džiovykla | 11,84 m ² |
| C-1.26 | Lyginimo patalpa | 7,36 m ² |
| C-1.27 | Švariū skalbiniū pat. | 10,36 m ² |

VISO centrinis korpusas**818,49m²**

0 5 10

1-o AUKŠTO PATALPŲ EKSPLIKACIJA(pratęsimas)

| BENDROS PATALPOS | | |
|--|----------------------|-----------------------|
| K1-1.1 | Koridorius | 243,90 m ² |
| K1-1.2 | Valytojos pat. | 15,34 m ² |
| K1-1.3 | Techninė pat. | 50,16 m ² |
| K1-1.4 | Moterų san.mazgas | 13,73 m ² |
| K1-1.5 | Vyrų san.mazgas | 12,56 m ² |
| K1-1.6 | Neįgalųjų san.mazgas | |
| 4,07 m ² | | |
| K1-1.7 | Tambūras | 6,19m ² |
| K1-1.6 | Koridorius | 4,78m ² |
| K2-1.1 Koridorius 244,95m² | | |
| K2-1.2 | Valytojos pat. | 15,34m ² |
| K2-1.3 | Techninė pat. | 50,16m ² |
| K2-1.4 | Moterų san.mazgas | 13,73m ² |
| K2-1.5 | Vyrų san.mazgas | 12,56m ² |
| K2-1.6 | Neįgalųjų san.mazgas | 4,07m ² |
| K2-1.7 | Tambūras | 6,45m ² |
| K2-1.6 | Koridorius | 4,78m ² |

VISO bendros patalpos 702,77m²
BENDRAS 1-o AUKŠTO PLOTAS 2950,60m²

2-o AUKŠTO PATALPŲ EKSPLIKACIJA

| 1/2/4/5/6-AS KORPUSAI | | |
|------------------------------|---------------------------|----------------------|
| A1/2/4/5/6 | -2.1 Tambūras | 3,14 m ² |
| A1/2/4/5/6 | -2.2 Persirengimo patalpa | 32,10 m ² |
| A1/2/4/5/6 | -2.3 Grupės patalpa | 82,83 m ² |
| A1/2/4/5/6 | -2.4 Grupės patalpa | 82,83 m ² |
| A1/2/4/5/6 | -2.5 San.mazgas | 10,46 m ² |
| A1/2/4/5/6 | -2.6 San.mazgas | 1,78 m ² |
| A1/2/4/5/6 | -2.7 San.mazgas | 1,78 m ² |
| A1/2/4/5/6 | -2.8 San.mazgas | 10,46 m ² |

3-AS KORPUSAS

| | | |
|--------|----------------------|----------------------|
| A3-2.1 | Tambūras | 2,85 m ² |
| A3-2.2 | Persirengimo patalpa | 16,52 m ² |
| A3-2.3 | Grupės patalpa | 85,37 m ² |
| A3-2.4 | San.mazgas | 10,69 m ² |
| A3-2.5 | San.mazgas | 1,83 m ² |

VISO 1-6as korpusai 1224,15 m²

CENTRINIS KORPUSAS

| | | |
|--------|--------------------------|-----------------------|
| C-2.1 | Tambūras | 5,76 m ² |
| C-2.2 | Koridorius | 115,65 m ² |
| C-2.3 | Muzikos salė | 43,85 m ² |
| C-2.4 | Mažoji gimnastikos sale | 43,95 m ² |
| C-2.5 | Šokių salė | 50,55 m ² |
| C-2.6 | Sensorinis kabinetas | 20,15 m ² |
| C-2.7 | Dietologo kabinetas | 12,20 m ² |
| C-2.8 | Socialinio pėd.kab. | 13,39 m ² |
| C-2.9 | Vyrų san.mazgas | 13,67 m ² |
| C-2.10 | Neįgalųjų san.mazgas | 3,92 m ² |
| C-2.11 | Moterų san.mazgas | 12,67 m ² |
| C-2.12 | Motinos ir vaiko kamb. | 6,47 m ² |
| C-2.13 | Spec.pedagogo kab. | 12,20 m ² |
| C-2.14 | Socialinio pedagogo kab. | 12,20 m ² |
| C-2.15 | Keramikos klasė | 25,54 m ² |
| C-2.16 | Robotikos klasė | 33,88 m ² |
| C-2.17 | Metodinis kabinetas | 16,15 m ² |
| C-2.18 | Direktorius kab. | 16,15 m ² |
| C-2.19 | Direktorius pavad.kab. | 11,97 m ² |
| C-2.20 | Vadov.personalo kab. | 20,04 m ² |
| C-2.21 | Psichologo kab. | 11,97 m ² |
| C-2.22 | Logopedo kabinetas | 12,53 m ² |
| C-2.23 | Logopedo kabinetas | 12,25 m ² |
| C-2.24 | Logopedo kabinetas | 12,25 m ² |
| C-2.25 | Koridorius | 74,04 m ² |

VISO centrinis korpusas 613,40m²

BENDRAS 2-o AUKŠTO PLOTAS 1837,55m²

BENDRAS PASTATO PLOTAS 4788,15m²

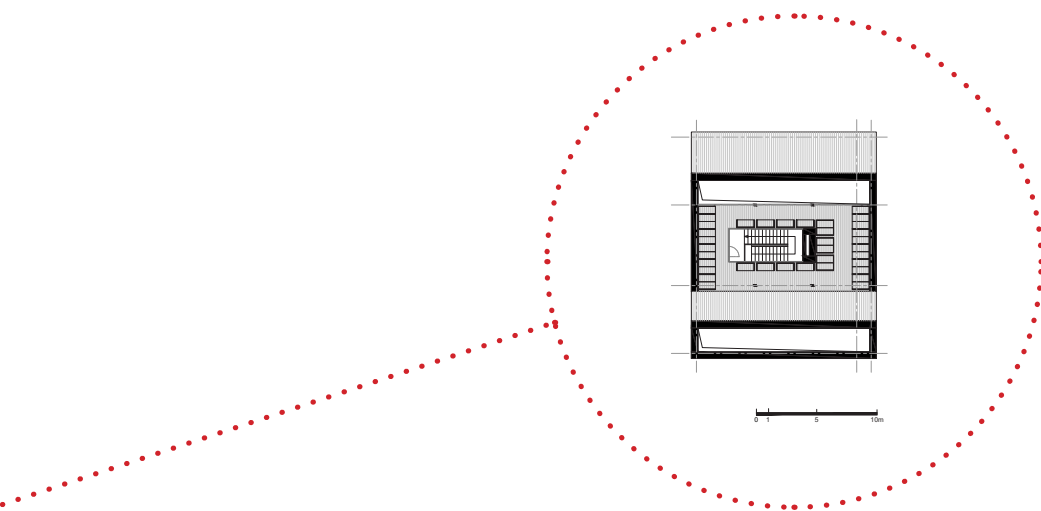

Miego bokštas.
Dengta sotogo terasa

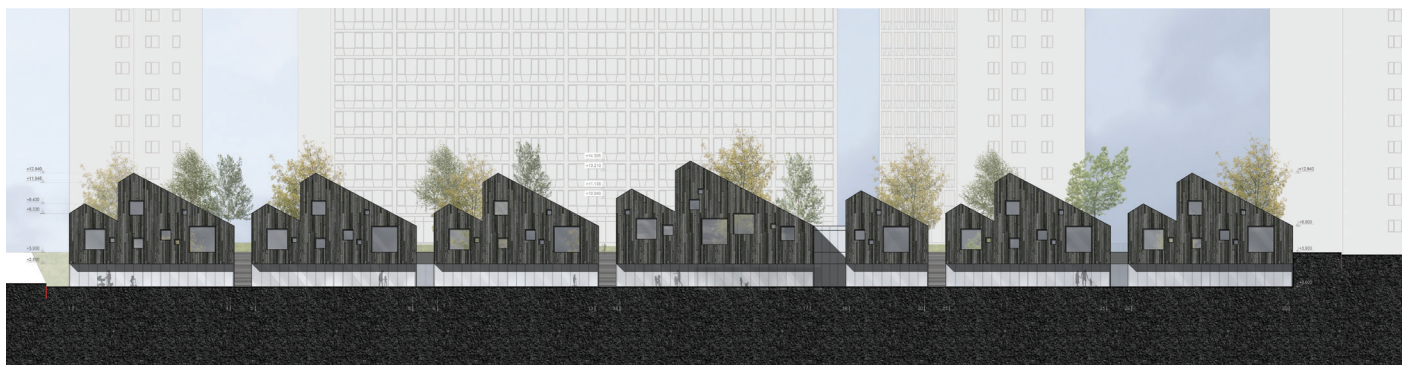

Fasadas tarp ašiu 1-29

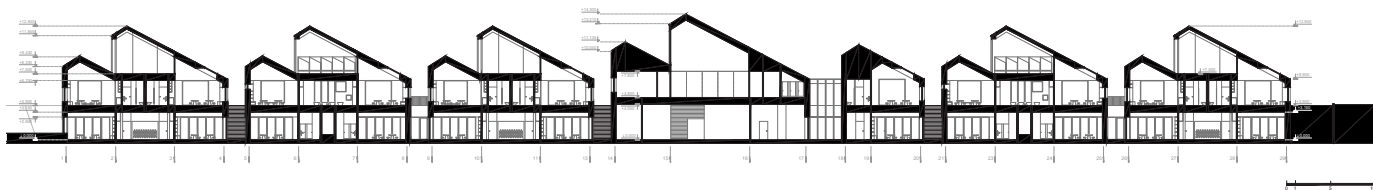

Pjūvis 2-2



Pjūvis 1-1

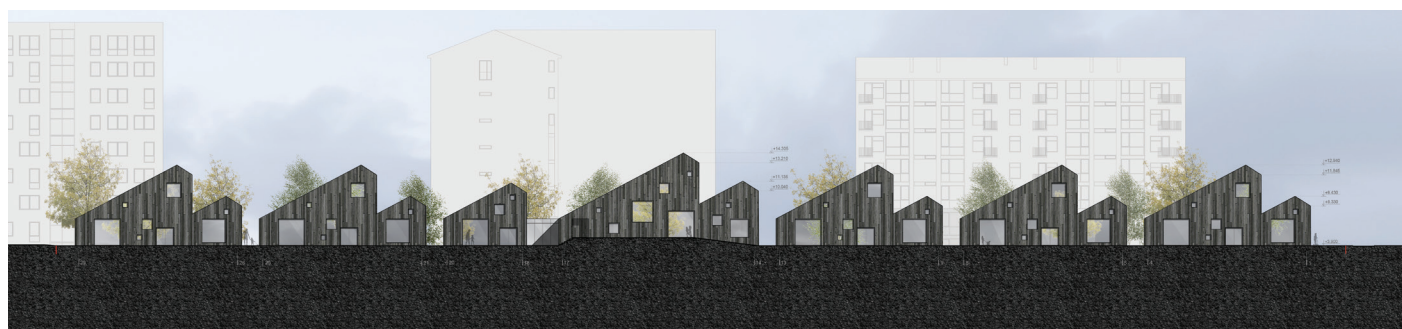

Fasadas tarp ašiu 29-1

3.3. Interjero idėja (Reprezentacinė (-ės) bendroji (-os) erdvė (-ės); tipinė grupė; sporto salė arba valgykla arba aktų salė ar kt.)

Visos vidaus erdvės projektuojamos siekiant užtikrinti ugdymo(si) galimybes.

UGDANČIOS ERDVĖS

Darželio erdvės-kaip gyvas organizmas dalyvaujantis vaikų ugdymo(si) veikloje.

Erdvių dizainas neįpareigojantis, be perteklinių dekoru elementų, paliekantis erdvės vaikų vaizduotei. Erdvių struktūra paremta interaktyvumu (praregimumu) ir mastelio kitimu: iš aukštos (centrinės) erdvės pa tenkama į siaurą, ilgą (koridorius), iš jos į kamerinę (grupės) erdvę. Erdvių charakteristikų įvairovė ugdymo erdvės suvokimą.

Interjere naudojamos apdailos medžiagos: Vinilinė grindų danga, vertikalus- uosio faneruoti paviršiai, perforuotas akustinis gipsas, dažyti fibrocemento blokėliai išsaugant jų struktūrinį paviršių. Tekstūrų įvairovė čia dalyvauja kaip taktiškumo ugdymo elementas. Pintas virvinis tinklas naudojamas kaip interjerą papildantis elementas ir apsauginė priemonė. Natūraliomis ir skirtingų faktūrų medžiagomis konstruojamas interjeras ugdymo vaikų sensorinius gebėjimus.



Fasadai. Deginta mediena



Grindų danga. Vinilas

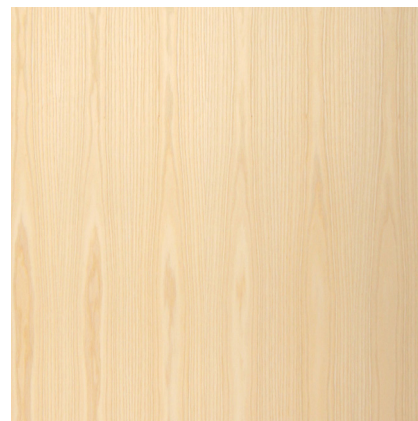

Baldai. Uosio faneruotė

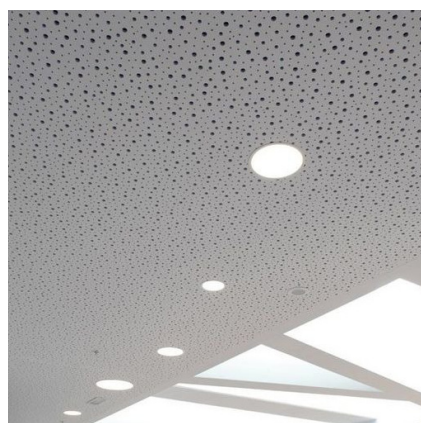

Lubos. Akustinis gipsas



Apsaugos. Pinti tinklai



Sienos. Dažyti silikatiniai blokėliai

Šio darželio pagrindiniai interjero elementai yra koridoriuose esantys funkciniai „Slėpynių“, „Laipynių“ elementai bei grupėse esančios lentynos su „nusiramino kampėliais“ integruotais į spintų elementus.

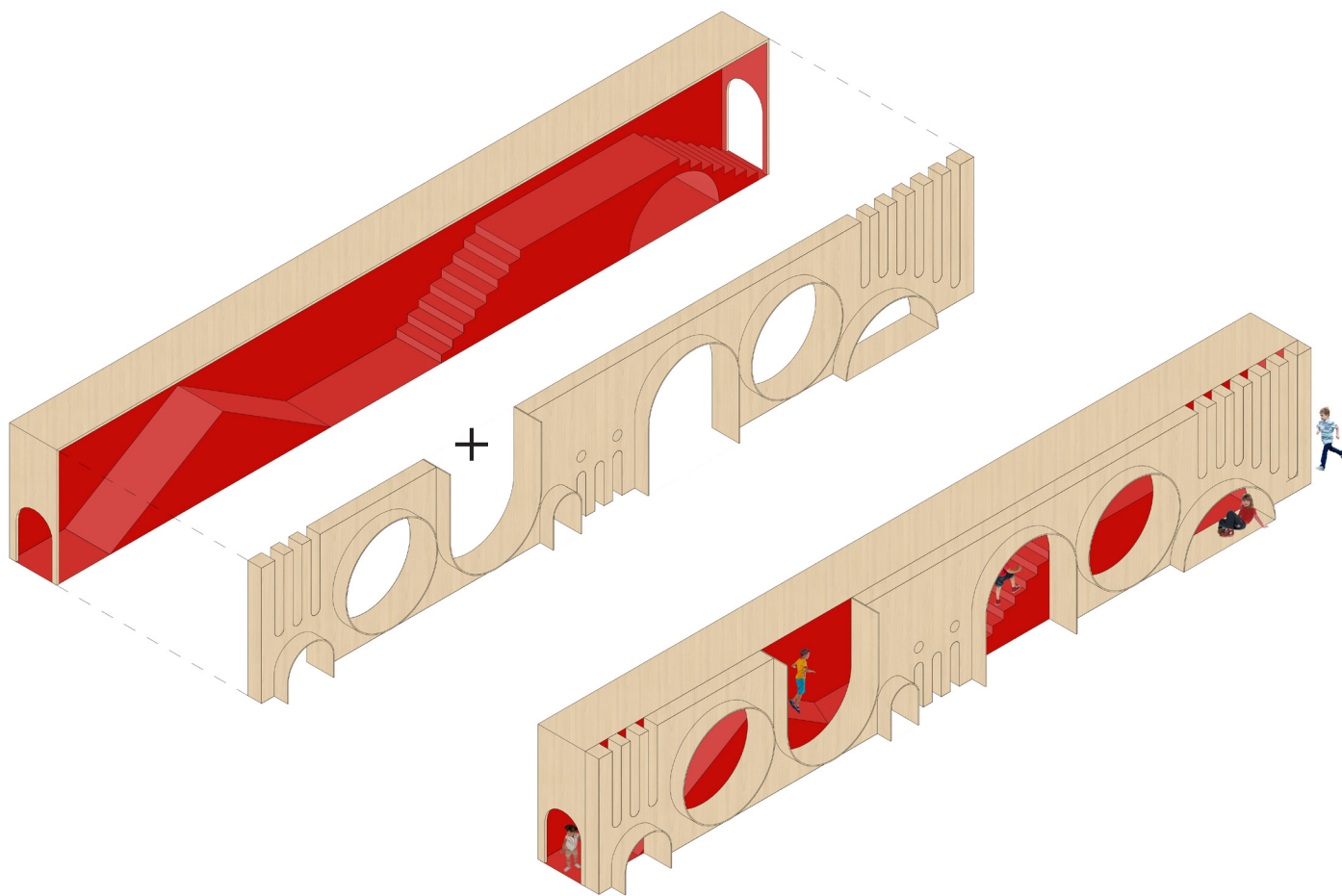

"Slėpynės" koridoriuose

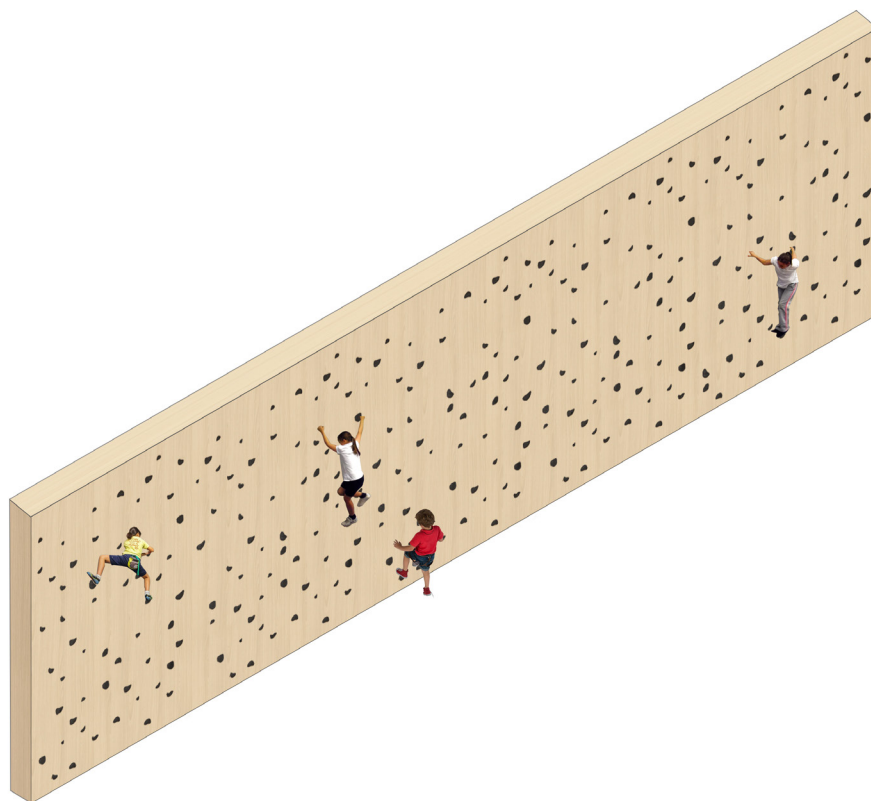

"Laipynės" centriniam korpuse

Centrinis korpusas

Centrinio korpuso erdvė yra su atriumu. Pritaikyta įvairaus dydžio renginiams. Ne renginių metu centrinis kopusas gali būti naudojamas kaip erdvė papildomam ugdymui arba bendruomenės reikmėms.

Pirmame aukšte numatytos sporto, aktų salės bei universali renginių erdvė, įrengta siena kopimui. Taip pat šiame aukšte yra techninės patalpos, skalbykla, bei virtuvė.

Aktų ir sporto salės orientuotos į fasadinę pusę, su tikslu išeksponuoti darželyje vykšančias veiklas, sukurti „gyvo“ pastato įspūdį. Sporto salės langai apsaugomi tam skirtais tinklais.

Antrame centrinio korpuso aukšte numatytos administracinės patalpos, bei papildomo ugdymo erdvės (muzikos, šokių, gimnastikos salės). Šios salės yra transformuojamos. Tokiu būdu patalpas lengviau pritaikyti skirtingoms veikloms ir kintančiam vaikų kiekiui. Erdvės dalinai praregimos. Taip vaikams suteikiama galimybė vieniems kitus matyti, užnorinti dalyvauti veiklose.

Liptai atlieka ne tik tiesioginę vertikalų ryšio funkciją, bet ir žaidybinę, ties puse maršo projektuojama čiuožykla. Laptų turėklai pritaikomi vaikų ir suaugusiųjų naudojimui.

Grupės

Visų grupių interjero principas yra vertikalus medžio faneruotės paviršiai su integruotais baldais, virtuvei, žaislams, ugdymo reikmėms ir lovelėm. Žaidimų ir miegojimų erdvė yra bendra su tikslu turėti kuo didesnę plotą įvairioms veikloms. Naudojamos viena ant kitos sustamos lovelės, kurios telpa į integruotų spintų stalčius. Grupių langai projektuojami taip, kad vaikai betarpiškai galėtų matyti ir stebėti aplinką.

Erdvė organizuojama taip, kad ją galima būtų lengva transformuoti ar pritaikyti pasirinktai veiklai(-om).



Kėdės pavyzdys „Magis“



Lovos pavyzdys

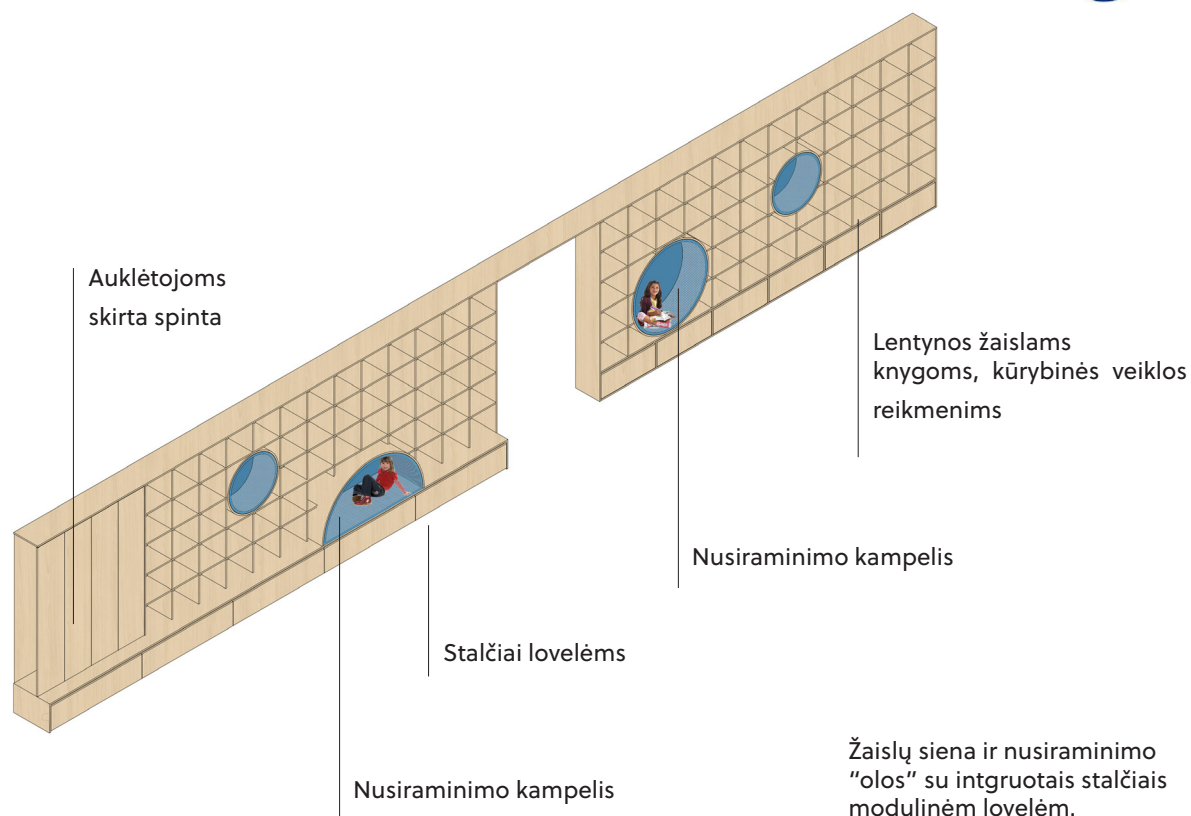



Centrinio korpuso pirmo aukšto vizualizacija



Centrinio korpuso antro aukšto vizualizacija



Grupēs antrame aukšte vizualizācija



Grupēs pirmame aukšte vizualizācija



Miego bokšto. Eksploatuojamo stogo terasos vizualizacija

3.4. Viešųjų erdvių ir kraštovaizdžio sprendimai



3.4.1 Esamos aplinkos įvertinimas,

Projektuojamas sklypas yra greta Vilniaus miesto ribos kur vyrauja tipinė priemiesčiams augalija. Čia auga savaime pasisėję pionierinių rūšių medžiai, auga sąžalynais, Taip pat - savaiminė pieva. Augalija bei jos kuriama ekologinė aplinka neapsiriboja sklypo ribomis ir tęsiasi į pietus nuo projektuojamos teritorijos. Sklypas yra per pastaruosius kelis dešimtmečius intensyviai vystytoje miesto dalyje - daugelyje supančių kvartalų želdynų įrengimo kokybė prasta - čia suprojektuota daug atvirų ir ekologiškai nenaudingų erdvių, apstu kietųjų dangų automobiliams, ir trūksta medžių. Naujai įrengtos gatvės neapželdintos.

Projektuojant sklypą siekiama kiek įmanoma labiau išsaugoti ir atkurti čia šiandien esamą ekologinę terpę ir išnaudoti savitą Vilniaus miesto priemiesčių augmenijos charakterį kuriant naują kvartalą. Kaip nauju projektu atsižvelgiama į arboristo parengtą esamos situacijos vertinimą detaliau aprašyta 2.1 dalyje.

3.4.2 Planavimo dokumentai

Atsižvelgiant į galiojantį Vilniaus miesto bendrąjį planą projektuojamas sklypas yra greta planuojamų vietinės reikšmės žaliųjų erdvių. Viena jų - kitoje pietinėje Leičių gatvės pusėje, čia gausiau auga brandesnių medžių. Kita erdvė yra kiek ryčiau ties Pavilnionių g. - čia įrengtas sporto aikštelių kompleksas. Atsižvelgiant į šį kontekstą siūlomo projekto sprendiniais prioritetas teikiamas darželio auklėtinių reikmėms, o tik vėliau - platesnės bendruomenės, siekiant nedublikuoti greta esančių bei atsirasiančių funkcijų.

Atsižvelgiant į bendrojo plano gamtinio karkaso schemą projektuojamo sklypo vakarine dalimi eina vietinės reikšmės ekologinis migracijos koridorius. Tai yra todėl, kad šiandien sklypas yra netvarkytas ir apaugęs savaiminių medžių ir krūmų sąžalynu, o čia terpsta turtingas ekologinis gyvenimas. Siekiant minimalizuoti poveikį šiai aplinkai ir išsaugoti jos kaip migracijos koridoriaus funkciją, sklype planuojamas gausus apželdinimas naudojant vietines rūšis bei persodinant sąžalyne esančius augalus.

Galiausiai, šiaurinė sklypo riba patenka į gyvenamosios ir miesto centrų funkcinės zonos, nepatenkančios į žaliųjų plotų pasiekiamumo zoną. Dėl gausaus ir kokybiško planuojamo sklypo apželdinimo ir šios erdvės prieinamumo aplinkinėms bendruomenėms šis projektas turėtų gerokai pagerinti esamas sąlygas.

3.4.3 Viešųjų erdvių ir kraštovaizdžio sprendinių koncepcija

Naujojo darželio sklypas projektuojamas siekiant sukurti tiek kokybišką, patrauklią ir kūrybiškumą skatinančią kiemo erdvę vaikams, darželio darbuotojams bei aplinkiniai bendruomenei, tačiau taip pat ir užtikrinti nuoseklų ir atsakingą šio sklypo formavimą greta esančių teritorijų atžvilgiu. Galiausiai, vienas didžiausių tikslų taip pat yra ir gyvosios ekologinės gamtos išsaugojimas, bei jos kokybės pagerinimas.

Sklypo sprendiniai suprojektuoti atsižvelgiant į architektūros tipologijos keliamus reikalavimus, tačiau taip pat ir urbanistinį vietos charakterį. Sklypo ribos yra apsodinamos tankia sąžalyno juosta, kuri iš vienos pusės veikia kaip žaliaji riba tarp viešųjų rajono erdvių bei vidinės sklypo erdvės, tačiau taip pat ir kaip aiškiai projektuojamo kvartalo erdvę formuojantis elementas.

Vidinės sklypo erdvės žaismingos, pilnos kintančių erdvių bei elementų, infrastruktūros sportui, žaidimams, bei nerūpestingam laisvalaikiui.

Sklypą supanti susisiekimo infrastruktūra projektuojama pagal aukščiausius Vilniaus miesto gatvių infrastruktūros standartus ir sukurs humanišką, pėsčiajam bei nemotorizuotų transporto priemonių naudotojui pirmumą teikiančią, gausiai apželdintą aplinką.

Detalesni sprendiniai pateikiami sekančiuose puslapiuose.



3.4.4 Susisiekimas ir funkciniai ryšiai

Projektuojant sklypą atsakingai suprojektuotos judėjimo jungtys sklypo viduje bei greta esančiose gatvėse. Rengiant projektą sprendimais prioretizuojamas patogus ir saugus pėsčiųjų eismas. Į sklypą pėsti patenkama per 6 įėjimus - 4 iš Bieliūnų gatvės, 1 - iš Leičių gatvės ir 1 iš sklypo vakarinėje dalyje esančios rezidencinės teritorijos.

Projektuojant gatvę projektuojamos pėsčiųjų perėjos ties gatvių susikirtimo sankryžomis bei priešais pagrindinį įėjimą į darželį. Visos perėjos pakeltos į pėsčiųjų takų lygį, grįstos trinkelėmis bei šaligatvio plytelėmis.

Į sklypą projektuojami du įvažiavimai iš Bieliūnų gatvės - vienas į pusiau požeminį parkingą, kitas - pagalbiniam transportui.

Sklypo pietine kraštine einančioje Leičių gatvėje projektuojami du vienpusiai dviračių takai.

Dviračių takų plotis - 1.5m. Projektuojamų gatvių atkarpų plotis - 5.5m.

Pėsčiųjų takų plotis už sklypo ribų - ne mažiau kaip 2.35m. Judėjimo erdvių plotis darželio kieme - ne mažiau kaip 1.5m.

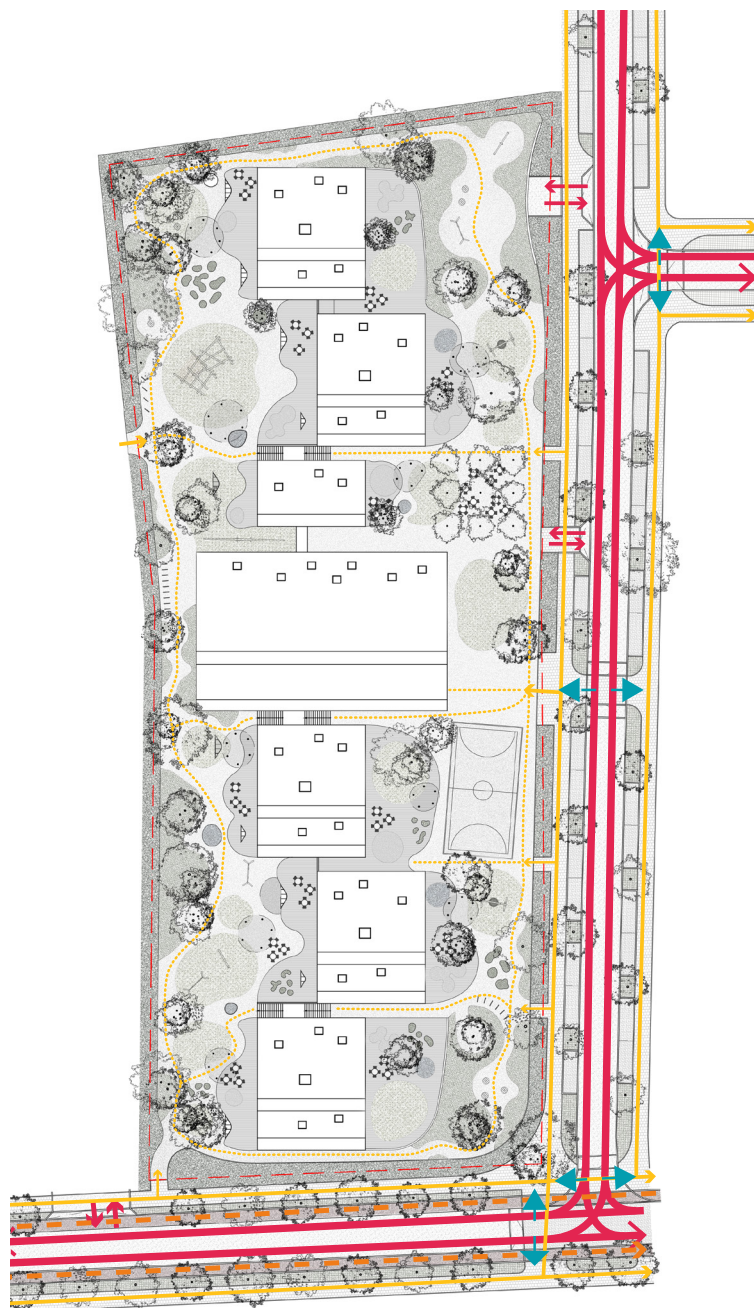

- > Pėsčiųjų judėjimas sklypo viduje
- Pėsčiųjų judėjimas už sklypo ribų
- ← → Pėsčiųjų perėjos
- - - - -> Dviračių judėjimo kryptys
- Automobilių judėjimo kryptys

3.4.5 Medžiai

Tvarkant projektuojamo darželio sklypo bei greta esančią susisiekimo infrastruktūrą vienas didžiausių ir svarbiausių tikslų





- ne pakenkti, o pagerinti čia esančią ekologinę aplinką. Pasiiekti šiam tikslui projektu siūloma perorganizuoti esančius želdinius persodinant esamus sąžalynus į sklypą supančią 2.5-3m pločio juostą, sklypo viduje kiek įmanoma išsaugoti esamus medžius bei pasodinti naujų grupių, bei apsodinti greta projektuojamas gatves.

Sklypo riba apsodinama persodinant šiandien čia augančias pionierines rūšis - blindes ir paprastuosius beržus, bei papildoma naujais panašaus charakterio medžiais. Siekiant išlaikyti šio struktūrinio elemento formą bei tūrį pomėdis apsodinamas krūmais bei daugiamečiais augalais.

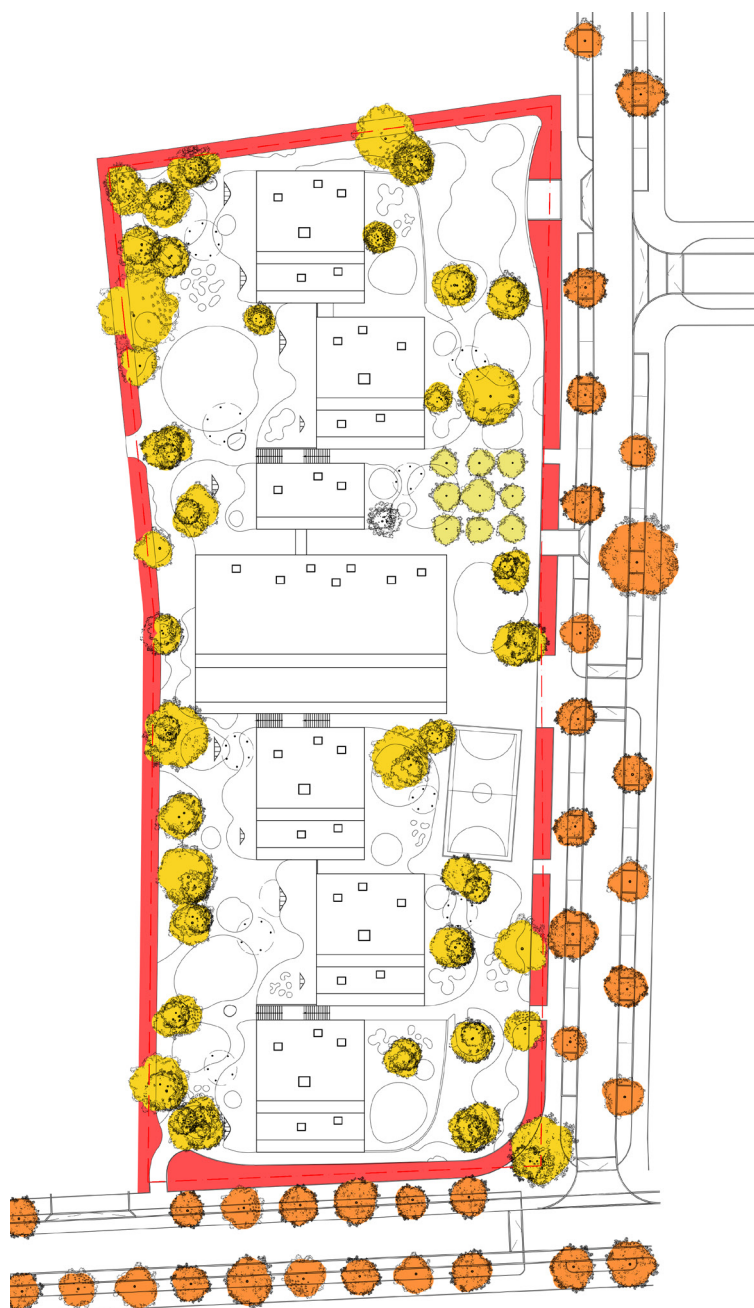
Sklypo viduje kiek įmanoma išlaikomi pavieniai augantys brandūs medžiai, čia taip pat sodinamos naujų medžių grupės. Naudojamos vietinės ilgaamžiškesnių medžių rūšys, toleruojančios miesto sąlygas bei nemetančios per stipraus šešėlio. Iš Bieliūnų gatvės pusės šiauriau darželio pagrindinio pastato sodinamas vaismedžių sodas. Atsižvelgiant į tai, kad šioje teritorijoje istoriškai būta sodybų, šiuo elementu norima tai išsmenuoti,. Sodas taip pat yra puiki dramatiškai gamtos sezoniškumą animuojanti erdvė - pavasariniai žiedai, rudeninis derlius, etc.

Gatvėse eilėmis sodinami dideli miesto medžiai, sugebantys deramai toleruoti kietas dangas bei kelių, bei takų priežiūrai šaltuoju metų laiku naudojamas druskas. Gatvėse sodinami medžiai vietinių rūšių, lapuočiai.



| | |
|---|-----------------------------|
|  | Vaismedžiai |
|  | Medžių grupės sklypo ribose |
|  | Gatvės medžiai |
|  | Sklypo ribos sąžalynas |



Vaismedžiai, sodas



Medžių grupė



Gatvės medžiai



Sklypo ribos sąžalynas

3.4.6 Žemoji flora

Atsižvelgiant į esamą sklypo ekologinę būklę, bei projektuojamo darželio tipologinius reikalavimus lauko erdvėmis, sklypas apželdinamas skirtinga žemąja augmenija. Preliminariai renkant skirtingų rinkinių paletę prioretizuojame vietines rūšis bei daugiarūšį jų kombinavimą bei siekiama sukurti kuo turtingesnę ekologinę terpę.

Dalis intensyviau naudojamų plotų bendroje judėjimo ir žaidimo erdvėje, bei kai kur ir terasose, apsėjama daugiarūšia veja. Veja intensyviai naudojama kaip žaidimo ir poilsio erdvė.

Dalį vidinės sklypo erdvės apsėjama ir apso-dinama žoliniais bei žydinčiais daugiamečiais augalais bei krūmais ir lianomis. Pagrindinis šių plotų tikslas - erdvių formavimas ir kokybiškos ekologinės terpės kūrimas.

Sklypą juosiančioje sąžalyno juostoje tarp jaunų medžių įsodinama įvairių krūmų bei daugiamečių augalų rūšių.

Sekant Vilniaus Miesto gatvių infrastruktūros standarto principą, atskirti važiuojamą gatvių dalį nuo pėsčiųjų judėjimo erdvių, siūlome į tarp automobilių stovėjimo aikštelių augančių medžių pomedį Bieliūnų gatvėje įsodinti aukštesnių formaliai prižiūrimų krūmų gyvatvorę, o tarp dviračių tako ir pėsčiųjų tako Leičių gatvėje laisvai įsodinti kiek žemesnius krūmus.



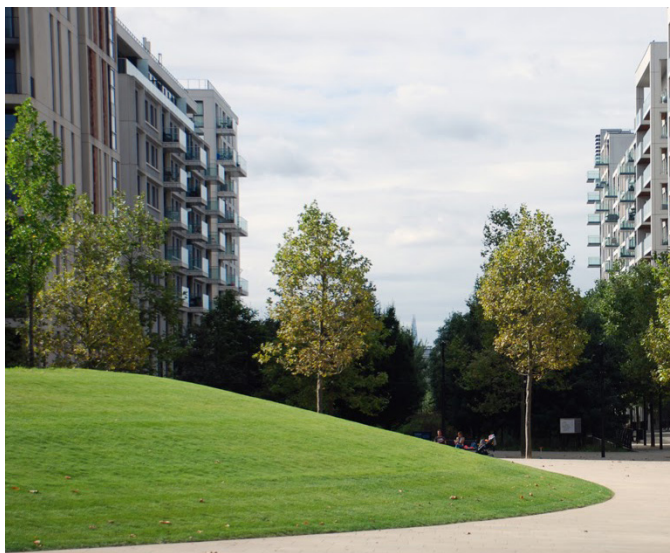

Veja



Daugiamečiai augalai ir krūmai



Gyvatvorė gatvėse



Sklypo ribos sąžalynas





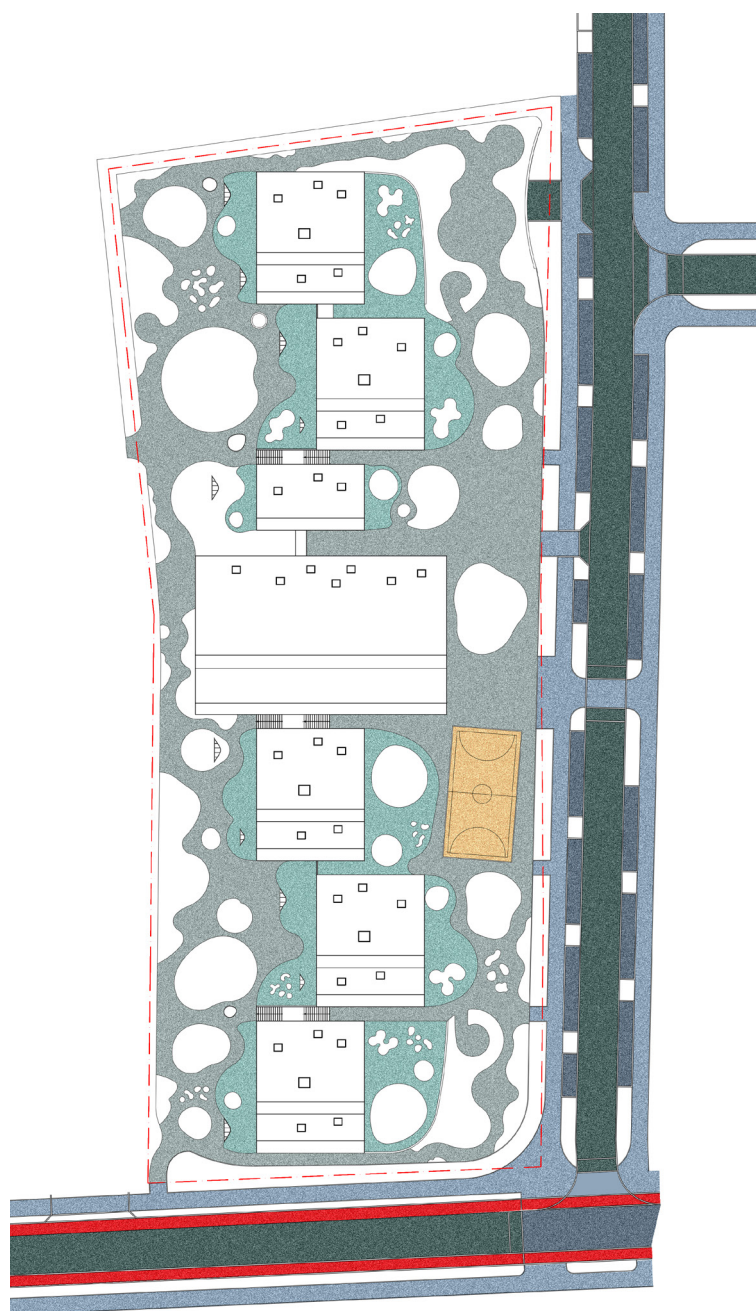

3.4.7 Medžiagiškumas

Nemaža projektuojamo sklypo dalis dengta kietomis dangomis. Pasirinktos dangos standartinės ir plačiai naudojamos, aprašytos Vilniaus miesto gatvių standarte.

Sklypo viduje plotai dengiami paprastomis, neutralių tonų medžiagomis - savaimė besirišanti skalda (takų pakraščiuose, mažiau intensyviai naudojamose vietose) ir rezinu rišta skalda (intensyviau naudojamose vietose). Terasos dengiamos ilgaamžiškomis ir lauko sąlygoms atspariomis medžio lentomis. Sporto aikštelė dengiama specialia sintetinė danga. Projektuojamos žvyro bei medžio dangos - pralaidžios lietaus vandeniui.

Greta sklypo esančių gatvių erdvės dengiamos standartinėmis medžiagomis. Takai bei dalis perėjų grindžiami 375x375mm formato plytelėmis, parkavimo vietos bei likusi perėjų dalis-120x240mm trinkelėmis. Važiuojamoji gatvių dalis - iš standartinio lieto asfalto, dviračių takai įrengiami iš spalvoto raudono asfalto.



| | |
|---|---|
|  | Rezinu rišta bei savaimė besirišanti skalda |
|  | Medinės terasos lentos |
|  | Šaligatvio plytelės |
|  | Trinkelės |
|  | Paprastas asfaltas |
|  | Raudonas asfaltas dviračių takams |
|  | Žaidimo aikštelės sintetinė danga |

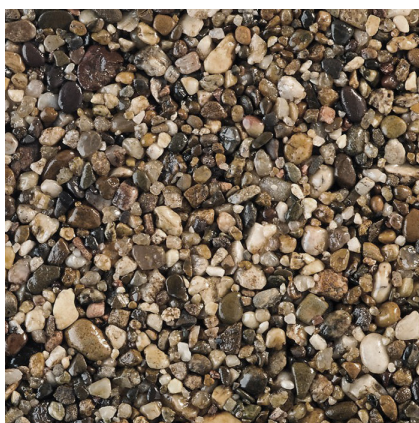

Rišta skaldos danga



Šaligatvio plytelės

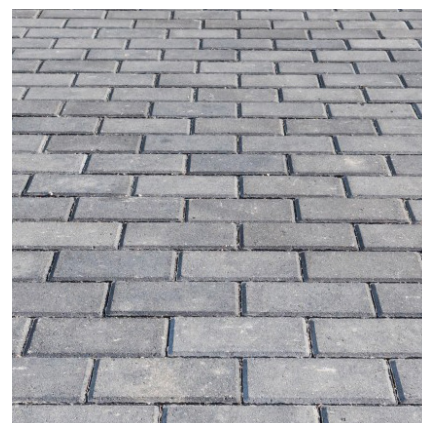

Trinkelės

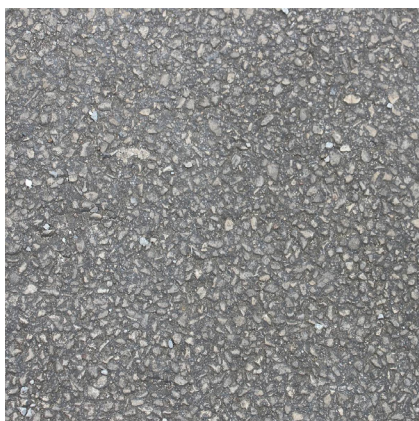

Asfaltas



Raudonas asfaltas



Žaidimo aikštelės sintetinė danga

3.5. Medžiagiškumas.

Pastato pirmas aukštas projektuojamas iš betono monolito. Fasade paliekama impregnuota betono struktūra.

Antras aukštas mūrijamas iš silikatinių blokelių su tikslu naudoti jų paviršių (nudažant) vidaus apdailai. Antro aukšto sienų fasadų apdailai naudojama deginta mediena.

Langai mediniai, fasade kaustyti aliuminiu.



2 aukštas. Deginta mediena



Terasos. Maumedis

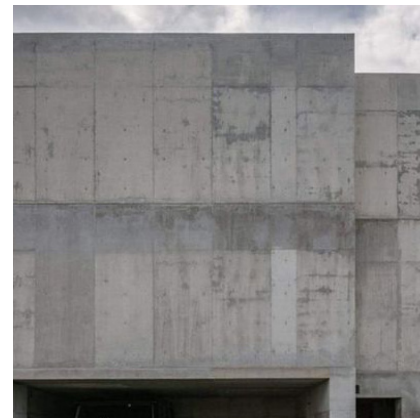

1aukštas. Betonas



1aukštas Vitrinos

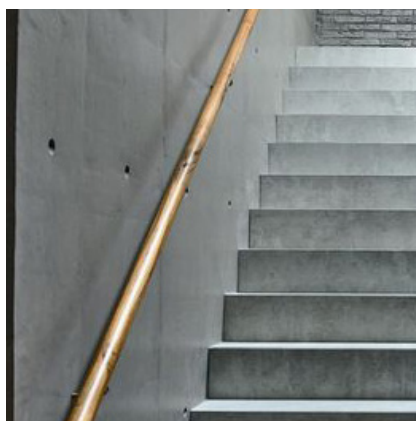

Laiptai tarp korpusų



Želdinti švieslangiai

4. PROJEKTO EKONOMINIS PAGRĮSTUMAS

4.1. Prognozuojama projekto vertė.

Prognozuojama projekto vertė apie 10 -11mln eur. (apie 2.100-2300 eur/m²) įskaitant aplinkos sutvarkymą ir pilną vidaus patalpų įrengimą.

4.2. Statybos investicijų dydis, tenkantis paslaugos gavėjui (vienam ugdytiniui).

apie 24 000 eur. Skaičiuojant, kad darželį lankys 410 vaikų ir darželio statybos kainuos apie 10mln.

4.3. Prognozuojami eksploataciniai kaštai ir juos pagrindžiančios priemonės (pvz. Antrinis šilumos energijos panaudojimas, priemonės energetinių resursų poreikiams ir nuostoliams sumažinti ir kt.)

Eksploataciniai kaštų skaičiavimai tiesiogiai priklauso nuo to ar darželis gaminsis energiją pilnai iš atsinaujinančių šaltinių, ar bus jungiamas prie miesto tinklų. Apytiksliai eksploataciniai kaštai, remiantis egzistuojančiais atvejais galėtų būti 10eur/m² mėnesiui vidutiniškai visiem metams.

4.4. Numatoma statybos trukmė (mėn.)

Apie 15-18 mėn.

4.5. Kiti sprendiniai, suteikiantys galimybę užsakovui gauti ekonominę naudą.

Pietiniai pastato šlaitai gali būti išnaudojami saulės energijai kaupti. Tokiu būdu aprūpinant pastato vidų ir teritoriją elektra. Pastatą galima eksploatuoti ir darželio nedarbo metu, nuomoti renginiams, ar pan. Tokiu būdu suteikiant galimybę darželiui pačiam save išlaikyti ar turėti papildomų lėšų ugdymui.